

**Akoestisch onderzoek
Wegverkeer**

Binnenhaven, IJmuiden

projectnummer 152048



groep
asbest
civiel&sport
opleidingen
arbo&veiligheid
milieuadvies
bodem
professionals
geluid&trillingen
caribbean
bouwfysica
certijn vastgoed-
beheer
project-
management
duurzaamheid

Opdrachtgever: Mees Ruimte en Milieu
Postbus 854
2700 AW Zoetermeer

Versienummer: 2.0

Datum: 26 juni 2015

Auteur: I. Avontuur

Controle: D.J.R. Ottenhoff Paraaf: _____



bk geluid&trillingen

Daltonstraat 1
Postbus 3064
3301 DB Dordrecht
T 078 630 65 55
F 078 630 65 65

info@bkgeluidentrillingen.nl
www.bkgeluidentrillingen.nl
BK Bouw & Milieuadvies B.V.
IBAN: NL45ABNA0586840729
K.v.K. nr. 24459961

Inhoudsopgave

	pagina
1 Inleiding	3
1.1 Algemeen.....	3
1.2 Gegevens.....	3
1.3 Situatie	3
2 Normen en grenswaarden	4
2.1.5 Stillere banden	5
2.2 Normstelling.....	5
2.2.1 Verkeersgegevens.....	6
2.2.2 Rekenmodel.....	7
3 Rekenresultaten.....	9
3.1 Verzoek hogere grenswaarde	10
3.2 Geluidwering gevels.....	10
4 Conclusies	11

Bijlagen

- 1 Situatie
- 2 Invoergegevens rekenmodel
- 3 Rekenresultaten wegverkeer
- 4 Plot rekenmodel

1 Inleiding

1.1 Algemeen

In opdracht van Mees Ruimte en Milieu is door BK Geluid & Trillingen een akoestisch onderzoek uitgevoerd voor de ontwikkeling van bouwplan Binnenhaven aan de Zeeweg te IJmuiden.

Doel

In het kader van de Wet geluidhinder dient de geluidbelasting ten gevolge van zoneringsplichtige bronnen ter plaatse van het project inzichtelijk worden gemaakt.

Het bouwplan is gelegen binnen de zone wegverkeerslawaai van de Zeeweg, de Heerenduinweg, de Velserveduinweg en de Appelboomstraat.

Dit rapport is van toepassing op de situatie zoals beschreven in de volgende hoofdstukken. Wijzigingen in het plan, de omgeving en/of de wettelijke bepalingen die van toepassing zijn als mede het laten verstrijken van de in het rapport gestelde termijnen kan van invloed zijn op de beschreven resultaten en conclusie.

1.2 Gegevens

Ten behoeve van het voorliggend onderzoek is gebruik gemaakt van de volgende gegevens:

1. Reken- en Meetvoorschrift Geluidhinder 2012;
2. Overzichtstekening van het gebied zoals aangeleverd door de opdrachtgever;
3. Kadaster online voor de benodigde gegevens.;
4. Verkeersgegevens conform opgave milieudienst IJmond.

1.3 Situatie

In afbeelding 1 is de locatie van bouwplan Binnenhaven aan de Zeeweg te IJmuiden opgenomen.

afbeelding 1. situatie



2 Normen en grenswaarden

2.1 Wegverkeer

2.1.1 Algemeen

Het beperken van geluidhinder vanwege wegverkeer is geregeld in hoofdstuk VI van de Wet geluidhinder en hoofdstuk 3 van het Besluit geluidhinder. Volgens de artikelen 74 en 75 heeft iedere weg van rechtswege een zone. Binnen deze langs een weg gelegen zone dient een akoestisch onderzoek te worden uitgevoerd naar de te verwachten geluidbelasting op de gevels van woningen en andere geluidgevoelige bestemmingen, vanwege het wegverkeer. De breedte van de zones is als volgt:

tabel 1: zonebreedte

Stedelijk	Buitenstedelijk	Aantal meters aan weerszijde van de weg
Aantal rijstroken		
1 of 2 3 of meer		200
		350
	1 of 2	250
	3 of 4	400
	5 of meer	600

Onder stedelijk gebied wordt verstaan het gebied binnen de bebouwde kom, met uitzondering van het gebied binnen de bebouwde kom, voor zover liggend binnen de zone langs een autoweg of autosnelweg als bedoeld in het Reglement verkeersregels en verkeerstekens.

Deze zones gelden niet voor:

- a. wegen, die zijn gelegen binnen een als een woonerf aangeduid gebied;
- b. wegen, waarvoor een maximum snelheid van 30 km per uur geldt.

Binnen deze langs een weg gelegen zone dient akoestisch onderzoek te worden uitgevoerd naar de te verwachten geluidbelasting op de gevels van woningen en andere geluidgevoelige bestemmingen. Deze geluidbelasting wordt berekend als een L_{den} , dit is de gemiddelde geluidbelasting over de dag-, avond- en nachtperiode.

2.1.2 Nieuwe situaties

Voor nieuwe situaties zijn de te hanteren geluidnormen opgenomen in de artikelen 82 tot en met 85 van de Wet geluidhinder en de artikelen 3.1 en 3.2 van het Besluit geluidhinder. Er is sprake van een nieuwe situatie, indien er binnen de zone van de weg nieuwe woningen worden gerealiseerd of er een nieuwe weg zal worden aangelegd, dan wel de woningen of de weg reeds zijn geprojecteerd in een na 1 januari 1982 vastgesteld bestemmingsplan.

De voorkeurgrenswaarde bedraagt 48 dB. Ingeval het akoestisch onderzoek uitwijst dat de geluidbelasting hoger is dan deze voorkeurgrenswaarde, kan een hogere waarde worden vastgesteld tot een maximum van 53 tot 63 dB. Dit maximum is afhankelijk van het type zonegebied (buitenstedelijk, stedelijk) en de verhouding tussen de woning of een andere geluidgevoelige bestemming en de weg. Een ontheffing kan slechts worden verleend indien maatregelen, gericht op het terugbrengen van de geluidbelasting, onvoldoende doeltreffend zijn. De procedure tot vaststelling van een hogere waarde is opgenomen in hoofdstuk VIIIA, afdeling 1 van de Wet geluidhinder en hoofdstuk 5 van het Besluit geluidhinder.

2.1.3 Rekenmethode

De wijze waarop een akoestisch onderzoek dient te worden uitgevoerd, is geregeld in hoofdstuk VIII A, afdeling 2, de artikelen 110d tot en met 110i van de Wet geluidhinder.

De te hanteren meet- en berekeningsvoorschriften voor wegverkeerslawaai zijn opgenomen in hoofdstuk 3 en bijlage III van het Reken- en meetvoorschrift geluid 2012.

In bijlage I van het Reken- en meetvoorschrift geluid 2012 zijn de regels opgenomen, waaraan het akoestisch rapport dient te voldoen. De rapportage dient alle informatie te bevatten met betrekking tot de voor het onderzoeksresultaat van belang zijnde aspecten.

2.1.4 Affrek artikel 110g

Bij de toetsing van de berekende geluidbelasting aan de te hanteren grenswaarde mag, volgens artikel 110g van de Wet geluidhinder, een affrek worden toegepast. Volgens artikel 3.4 van het Reken- en meetvoorschrift geluid 2012, bedraagt deze affrek:

- 3 dB voor wegen met een snelheid van 70 km/uur of meer en de geluidbelasting tgv de weg, zonder affrek art. 110g Wgh, 56 dB bedraagt;
- 4 dB voor wegen met een snelheid van 70 km/uur of meer en de geluidbelasting tgv de weg, zonder affrek art. 110g Wgh, 57 dB bedraagt;
- 2 dB voor wegen met een snelheid van 70 km/uur of meer en de geluidbelasting tgv de weg, zonder affrek art. 110g Wgh, afwijkt van de bovengenoemde bedragen;
- 5 dB voor de overige wegen;
- 0dB bij bepaling van de geluidwering van de gevel (toepassing art. 3.2 en 3.3 Bouwbesluit 2012 en art. 111b Wgh).

2.1.5 Stillere banden

De affrek voor het toekomstig stiller worden van banden is alleen bij snelheden van 70 km/uur en hoger toegestaan. Het te verwachten effect van de stille band is 1 of 2 dB(A), afhankelijk van het type wegdek. De grootte van de affrek bedraagt 2 dB(A) voor de 'gladdere' wegdekken zoals steenmastiekasfalt (SMA), de dunne geluidreducerende deklagen (DGD's), het dubbellaags zeer open asfalt beton met een fijne toplaag (TLZOAB-fijn) en dicht asfaltbeton (DAB). Een affrek van 1 dB(A) is van toepassing voor de 'ruwere' wegdekken zoals enkellaags en dubbellaags zeer open asfaltbeton (ZOAB, TLZOAB), uitgewassenbeton en elementenverharding.

2.2 Normstelling

Bij de beoordeling van een (toekomstige) akoestische situatie worden normen gehanteerd, zoals vermeld in de Wgh. In eerste instantie wordt ervan uitgegaan dat de voorkeursgrenswaarde niet mag worden overschreden. Indien de voorkeursgrenswaarde wel maar de maximale ontheffingswaarde niet wordt overschreden, kan door Gemeente Velsen, mits voldaan wordt aan bepaalde criteria, ontheffing worden verleend tot een maximum waarde.

De geluidbelasting wordt uitgedrukt in een gemiddeld geluidniveau (L_{den}). De voorkeursgrenswaarden en de maximale ontheffingswaarden in het geval van wegverkeer in stedelijk en in buitenstedelijk gebied worden in tabel 2 weergegeven.

tabel 2: voorkeursgrenswaarde en maximale ontheffingswaarde wegverkeer

Situatie	Voorkeursgrenswaarde	Hoogst toelaatbare geluidbelasting met ontheffing	Hoogst toelaatbaar binnenniveau
Nieuwe woning/bestaande weg			
Nieuw te bouwen woning	48 dB	Stedelijk: 63 dB Buitenstedelijk: 53 dB	33 dB
Nieuw te bouwen agrarische bedrijfswoning	48 dB	Stedelijk: n.v.t. Buitenstedelijk: 58 dB	33 dB
Vervangende nieuwbouw	48 dB	Stedelijk: 68 dB Buitenstedelijk: 58 dB	33 dB
Bestaande woning/nieuwe weg			
Bestaande woning	48 dB	Stedelijk: 63 dB Buitenstedelijk: 58 dB	33 dB
Gelijktijdig met de weg-aanleg te bouwen woning	48 dB	Stedelijk: 58 dB Buitenstedelijk: 53 dB	33 dB

2.2.1 Verkeersgegevens

Bij Milieudienst IJmond zijn de verkeersgegevens opgevraagd. Voor de situatie 2025 en op basis van het Reken- en meetvoorschrift geluidhinder 2012, dient te worden uitgegaan van een weekdaggemiddelde intensiteit. Een overzicht van de in de geluidberekeningen gehanteerde verkeersintensiteiten, inclusief een verdeling over de verschillende voertuigcategorieën, is opgenomen in tabel 3.

tabel 3: verkeersgegevens

Verkeersgegevens Milieudienst IJmond						prognose 2025	
Zeeweg	mvt/etmaal	uurintensiteit	verdeling			wegdek type	snelheid km/uur
			lv	mv	zv		
Dag	5.077	6,74	93,83	4,81	1,36	Dunne deklagen A	50
Avond		3,15	96,10	3,38	0,52		
Nacht		0,81	94,82	4,13	1,05		

Verkeersgegevens Milieudienst IJmond						prognose 2025	
Zeeweg	mvt/etmaal	uurintensiteit	verdeling			wegdek type	snelheid km/uur
			lv	mv	zv		
Dag	4.312	6,75	92,85	5,61	1,55	Dunne deklagen A	50
Avond		3,14	95,44	3,97	0,59		
Nacht		0,81	94,00	4,81	1,19		

tabel 3 (vervolg): verkeersgegevens

Verkeersgegevens Milieudienst IJmond						prognose 2025	
Zeeweg	mvt/etmaal	uurintensiteit	verdeling			wegdek type	snelheid km/uur
			lv	mv	zv		
Dag	4.738	6,75	93,20	5,59	1,21	Dunne deklagen A	50
Avond		3,14	95,70	3,85	0,46		
Nacht		0,81	94,27	4,81	0,92		

Verkeersgegevens Milieudienst IJmond						prognose 2025	
Velserduinweg	mvt/etmaal	uurintensiteit	verdeling			wegdek type	snelheid km/uur
			lv	mv	zv		
Dag	2.721	6,78	97,66	1,68	0,67	SMA-NL8	50
Avond		3,35	99,02	0,62	0,35		
Nacht		0,67	98,79	0,97	0,24		

Verkeersgegevens Milieudienst IJmond						prognose 2025	
Heerenduinweg	mvt/etmaal	uurintensiteit	verdeling			wegdek type	snelheid km/uur
			lv	mv	zv		
Dag	12.219	6,56	96,24	2,87	0,88	SMA-NL8	50
Avond		3,45	98,09	1,59	0,32		
Nacht		0,93	95,90	3,43	0,67		

Verkeersgegevens Milieudienst IJmond						prognose 2025	
Appelboomstraat	mvt/etmaal	uurintensiteit	verdeling			wegdek type	snelheid km/uur
			lv	mv	zv		
Dag	400	6,75	99,00	1,00	-	SMA-NL8	50
Avond		3,14	99,00	1,00	-		
Nacht		0,81	99,00	1,00	-		

2.2.2 Rekenmodel

De ligging van de nieuw te bouwen woning de overige bestaande bebouwing, de wegen en de overige relevante informatie zijn aangeleverd in de vorm van een digitale topografische ondergrond. Op basis van deze informatie is een digitale invoerfile gemaakt ten behoeve van het geluidberekeningsprogramma. Een dergelijke invoerfile bevat alle akoestisch relevante informatie, ligging en hoogte van gebouwen, wegen, hard-zacht overgangen van de bodem, hoogteligging van de verschillende objecten (wegen, gebouwen, wallen en/of schermen, en dergelijke verkeersgegevens, waarneempunten, enzovoort, die van belang zijn voor de geluidberekeningen. In bijlage 4 is een overzichtplot van het akoestisch rekenmodel weergegeven.

afbeelding 2. 3-D weergave rekenmodel



3 Rekenresultaten

In het Geomilieu rekenmodel zijn immissiepunten ingevoerd ter plaatse van het nieuwbouwplan. Ter plaatse van deze immissiepunten is de geluidbelasting ten gevolge van het verkeer over de wegen berekend op verschillende relevante hoogtes boven het maaiveld. De rekenresultaten zijn opgenomen in bijlage 3.

In tabel 4 zijn de berekende geluidniveaus in de dag-, avond- en nachtperiode opgenomen zonder aftrek op grond van artikel 110g Wgh en is de L_{den} opgenomen inclusief deze aftrek.

tabel 4. Hoogste geluidbelastingen op het bouwplan.

Weg	Hoogte (m)	Dag	Avond	Nacht	L_{den}	L_{den} incl aftrek ⁽¹⁾
Heerenduinweg	14,50	40	37	31	41	36
Zeeweg	7,50	59	55	50	59	54
Velserduinweg	1,50	62	58	51	62	57
Appelboomstraat	1,50	53	50	44	54	49

⁽¹⁾ Toetsingswaarde is geluidbelasting in L_{den} inclusief de 5 dB aftrek

De berekende geluidbelasting ten gevolge van de Heerenduinweg bedraagt ten hoogste 36 dB L_{den} (inclusief aftrek). De geluidbelasting voldoet aan de voorkeursgrenswaarde van 48 dB L_{den} .

De berekende geluidbelasting ten gevolge van de Zeeweg bedraagt ten hoogste 54 dB L_{den} (inclusief aftrek). De geluidbelasting voldoet niet aan de voorkeursgrenswaarde van 48 dB L_{den} . Aan de maximaal toelaatbare waarde van 63 dB L_{den} voor nieuw te bouwen woningen in binnenstedelijk gebied wordt voldaan.

De berekende geluidbelasting ten gevolge van de Velsersduinweg bedraagt ten hoogste 57 dB L_{den} (inclusief aftrek). De geluidbelasting voldoet niet aan de voorkeursgrenswaarde van 48 dB L_{den} . Aan de maximaal toelaatbare waarde van 63 dB L_{den} voor nieuw te bouwen woningen in binnenstedelijk gebied wordt voldaan.

De berekende geluidbelasting ten gevolge van de Appelboomstraat bedraagt ten hoogste 49 dB L_{den} (inclusief aftrek). De geluidbelasting voldoet niet aan de voorkeursgrenswaarde van 48 dB L_{den} . Aan de maximaal toelaatbare waarde van 63 dB L_{den} voor nieuw te bouwen woningen in binnenstedelijk gebied wordt voldaan.

De gecumuleerde geluidbelasting ten gevolge van het wegverkeer bedraagt ten hoogste 62 dB L_{den} (exclusief aftrek).

3.1 Verzoek hogere grenswaarde

In situaties waar nieuw te bouwen, geluidgevoelige bestemmingen, een geluidbelasting ondervinden boven de voorkeursgrenswaarde, dient allereerst onderzocht te worden of deze geluidbelasting gereduceerd kan worden door maatregelen aan de bron of door overdrachtsmaatregelen. Voor het verminderen van het wegverkeerslawaai kan gedacht worden aan het verbeteren van het wegdektype en/of het toepassen van geluidsschermen.

- Voor de realisatie van het bouwplan is het vervangen van het wegdek (financieel) niet doelmatig. Het toepassen van fijn twee laagsoort geeft een reductie van 7 dB(A) op de Velserveduinweg. De Zeeweg is al voorzien van dunne dekklagen A.
- Het plaatsen van een scherm is vanuit stedenbouwkundig oogpunt niet wenselijk.
- Het verlagen van de maximum snelheid op de Zeeweg valt niet te verwachten aangezien deze wegen doorgaande wegen zijn.

Voor de realisatie van het bouwplan is het aanvragen van een hogere waarde voor de Zeeweg, Appelboomstraat en de Verserveduinweg noodzakelijk. Gemeente Velsen hanteert hier géén hogere grenswaardebeleid waaraan moet worden voldaan.

3.2 Geluidwering gevels

De karakteristieke geluidwering van de uitwendige scheidingsconstructie, die de scheiding vormt tussen een verblijfsgebied en de buitenlucht, dient tenminste gelijk te zijn aan het verschil tussen de cumulatieve geluidbelasting en 33 dB (vereiste maximale binnenniveau), met een minimum-eis van 20 dB. Er wordt uitgegaan dat een gevel bij een normale bouwkundige opzet aan de minimaal vereiste $G_{A,k}$ van 20 dB voldoet.

De bouwkundige voorzieningen van de geluidbelaste gevels van de woning dienen nader onderzocht te worden teneinde aan het binnenniveau van 33 dB te voldoen.

4 Conclusies

De berekende geluidbelasting voldoet aan de eisen zoals gesteld in de Wet geluidhinder.

- De berekende geluidbelasting ten gevolge van de Heerenduinweg bedraagt ten hoogste 33 dB L_{den} (inclusief affrek). De geluidbelasting voldoet aan de voorkeursgrenswaarde van 48 dB L_{den} .
- De berekende geluidbelasting ten gevolge van de Zeeweg bedraagt ten hoogste 52 dB L_{den} (inclusief affrek). De geluidbelasting voldoet niet aan de voorkeursgrenswaarde van 48 dB L_{den} . Aan de maximaal toelaatbare waarde van 63 dB L_{den} ; nieuw te bouwen woningen in binnenstedelijk gebied wordt voldaan.
- De berekende geluidbelasting ten gevolge van de Velserduinweg bedraagt ten hoogste 57 dB L_{den} (inclusief affrek). De geluidbelasting voldoet niet aan de voorkeursgrenswaarde van 48 dB L_{den} . Aan de maximaal toelaatbare waarde van 63 dB L_{den} ; nieuw te bouwen woningen in binnenstedelijk gebied wordt voldaan.
- De berekende geluidbelasting ten gevolge van de Appelboomstraat bedraagt ten hoogste 48 dB L_{den} (inclusief affrek). De geluidbelasting voldoet aan de voorkeursgrenswaarde van 48 dB L_{den} .
- De gecumuleerde geluidbelasting ten gevolge van het wegverkeer bedraagt ten hoogste 62 dB L_{den} (exclusief affrek).
- Voor de realisatie van het bouwplan is het aanvragen van een hogere waarde voor de Appelboomstraat, de Zeeweg en de Velserduinweg noodzakelijk. Deze hogere waarde zal door Gemeente Velsen vastgesteld en gepubliceerd worden. De gemeente Velsen hanteert geen hogere grenswaarde beleid.
- In het kader van Wabo dient aangetoond te worden dat wordt voldaan aan de eisen uit het Bouwbesluit. Hiervoor is een nader onderzoek naar de geluidwering van de gevels noodzakelijk.

Bijlage

1 Situatie

INRICHTINGSPLAN - EINDSITUATIE

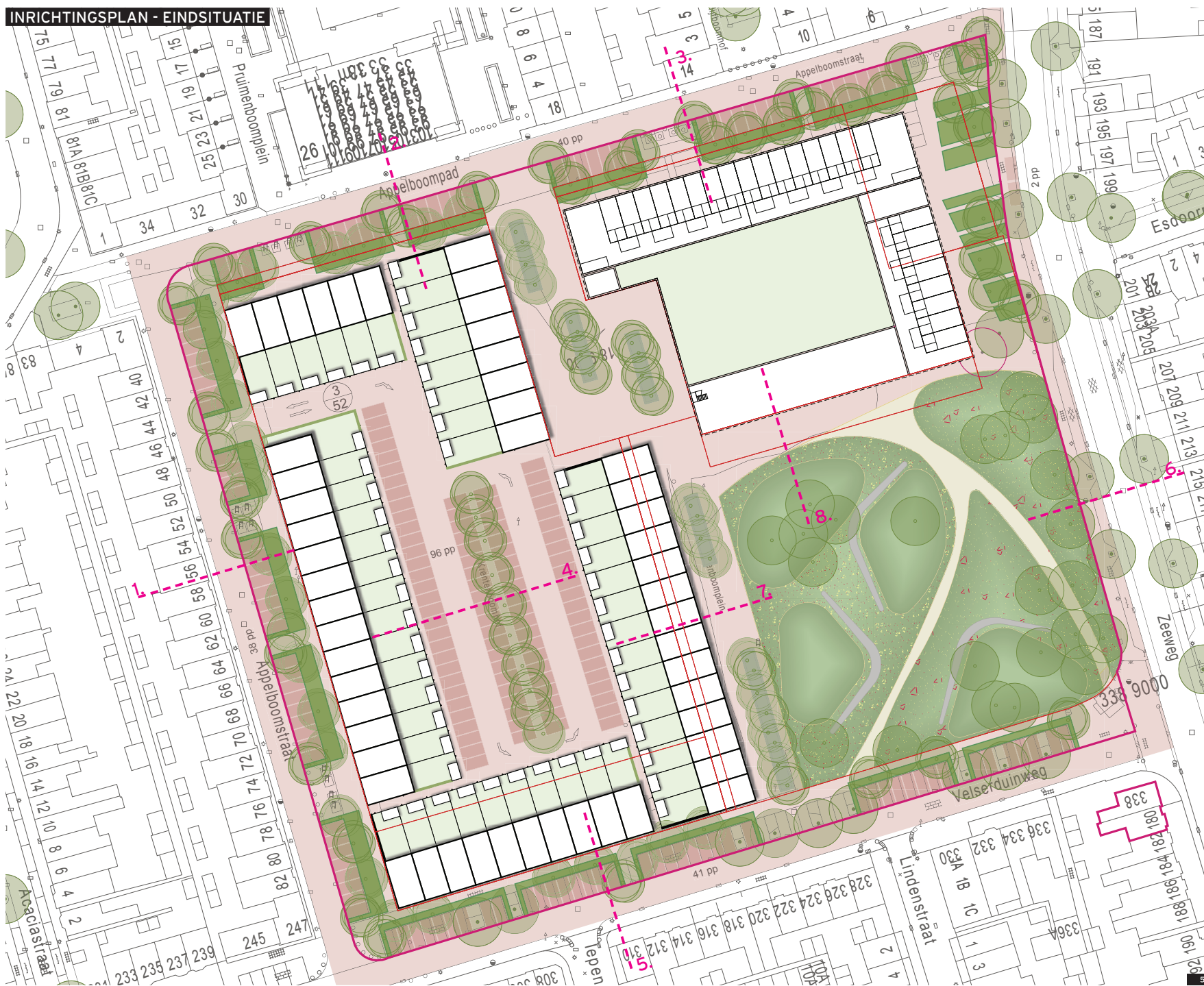

- grondgebonden woning
- zorgwoning
- kavel
- parkeren
- verharding
- halfverharding
- bloemrijke grassen
- olifantengras
- bomen nieuw
- bomen bestaand
- bomen te rooien
- tuinmuur hoog
- tuinmuur laag + groen
- poort

- uitgeefbaar
- aaneengesloten groen
- niet uitgeefbaar

- fase 1
- fase 2
- fase 3
- fase 4

GEBASEERD OP TEKENINGEN:
 BOOT / LUBBERS 05.04.2012: 952_100125_DO_PLANKAART
 GEMEENTE 08.04.2015: G11790_BINNEN_HAVEN.DWG
 BESTEMMINGSPLAN 18.07.2012: BESTEMMINGEN_BP_ZEEWEG_EO

SCHAAL 1:750



Bijlage

2 Invoergegevens rekenmodel

Model: eerste model
 Binnenhaven te IJmuiden - Binnenhaven te IJmuiden
 Groep: (hoofdgroep)
 Lijst van Wegen, voor rekenmethode Wegverkeerslawaaai - RMW-2012

Naam	Omschr.	ISO H	ISO M	Hdef.	Type	Cpl	Cpl_W	Hbron	Helling	Wegdek	V(MR(D))
W101	Zeeweg	0,00	0,00	Relatief	Verdeling	False	1.5 dB	0,75	0	W11	50
W102	Zeeweg	0,00	0,00	Relatief	Verdeling	False	1.5 dB	0,75	0	W11	50
W103	Zeeweg	0,00	0,00	Relatief	Verdeling	False	1.5 dB	0,75	0	W11	50
W106	Appelboomstraat	0,00	0,00	Relatief	Verdeling	False	1.5 dB	0,75	0	W4b	50
W104	Velserduinweg	0,00	0,00	Relatief	Verdeling	False	1.5 dB	0,75	0	W4b	50
W105	Heerenduinweg	0,00	0,00	Relatief	Verdeling	False	1.5 dB	0,75	0	W4b	50

Model: eerste model
 Binnenhaven te IJmuiden - Binnenhaven te IJmuiden
 Groep: (hoofdgroep)
 Lijst van Wegen, voor rekenmethode Wegverkeerslawaaai - RMW-2012

Naam	V(MR(A))	V(MR(N))	V(MRP4)	V(LV(D))	V(LV(A))	V(LV(N))	V(LVP4)	V(MV(D))	V(MV(A))	V(MV(N))	V(MVP4)
W101	50	50	--	50	50	50	--	50	50	50	--
W102	50	50	--	50	50	50	--	50	50	50	--
W103	50	50	--	50	50	50	--	50	50	50	--
W106	50	50	--	50	50	50	--	50	50	50	--
W104	50	50	--	50	50	50	--	50	50	50	--
W105	50	50	--	50	50	50	--	50	50	50	--

Model: eerste model
 Binnenhaven te IJmuiden - Binnenhaven te IJmuiden
 Groep: (hoofdgroep)
 Lijst van Wegen, voor rekenmethode Wegverkeerslawaaai - RMW-2012

Naam	V(ZV(D))	V(ZV(A))	V(ZV(N))	V(ZVP4)	Totaal aantal	%Int (D)	%Int (A)	%Int (N)	%IntP4	%MR (D)	%MR (A)	%MR (N)
W101	50	50	50	--	5077,00	6,74	3,15	0,81	--	--	--	--
W102	50	50	50	--	5077,00	6,75	3,14	0,81	--	--	--	--
W103	50	50	50	--	4738,00	6,75	3,14	0,81	--	--	--	--
W106	50	50	50	--	400,00	6,75	3,14	0,81	--	--	--	--
W104	50	50	50	--	2721,00	6,78	3,35	0,67	--	--	--	--
W105	50	50	50	--	12219,00	6,56	3,45	0,93	--	--	--	--

Model: eerste model
 Binnenhaven te IJmuiden - Binnenhaven te IJmuiden
 Groep: (hoofdgroep)
 Lijst van Wegen, voor rekenmethode Wegverkeerslawaaai - RMW-2012

Naam	%MRP4	%LV(D)	%LV(A)	%LV(N)	%LVP4	%MV(D)	%MV(A)	%MV(N)	%MVP4	%ZV(D)	%ZV(A)	%ZV(N)	%ZVP4	MR(D)	MR(A)
W101	--	93,83	96,10	94,82	--	4,81	3,38	4,13	--	1,36	0,52	1,05	--	--	--
W102	--	92,85	95,44	94,00	--	5,61	3,97	4,81	--	1,55	0,59	1,19	--	--	--
W103	--	93,20	95,70	94,27	--	5,59	3,85	4,81	--	1,21	0,46	0,92	--	--	--
W106	--	99,00	99,00	99,00	--	1,00	1,00	1,00	--	--	--	--	--	--	--
W104	--	97,66	99,02	98,79	--	1,68	0,62	0,97	--	0,67	0,35	0,24	--	--	--
W105	--	96,24	98,09	95,90	--	2,87	1,59	3,43	--	0,88	0,32	0,67	--	--	--

Model: eerste model
 Binnenhaven te IJmuiden - Binnenhaven te IJmuiden
 Groep: (hoofdgroep)
 Lijst van Wegen, voor rekenmethode Wegverkeerslawaaï - RMW-2012

Naam	MR(N)	MRP4	LV(D)	LV(A)	LV(N)	LVP4	MV(D)	MV(A)	MV(N)	MVP4	ZV(D)	ZV(A)
W101	--	--	321,08	153,69	38,99	--	16,46	5,41	1,70	--	4,65	0,83
W102	--	--	318,19	152,15	38,66	--	19,23	6,33	1,98	--	5,31	0,94
W103	--	--	298,07	142,38	36,18	--	17,88	5,73	1,85	--	3,87	0,68
W106	--	--	26,73	12,43	3,21	--	0,27	0,13	0,03	--	--	--
W104	--	--	180,17	90,26	18,01	--	3,10	0,57	0,18	--	1,24	0,32
W105	--	--	771,43	413,50	108,98	--	23,00	6,70	3,90	--	7,05	1,35

Model: eerste model
 Binnenhaven te IJmuiden - Binnenhaven te IJmuiden
 Groep: (hoofdgroep)
 Lijst van Wegen, voor rekenmethode Wegverkeerslawaaai - RMW-2012

Naam	ZV(N)	ZVP4	LE (D) 63	LE (D) 125	LE (D) 250	LE (D) 500	LE (D) 1k	LE (D) 2k	LE (D) 4k	LE (D) 8k
W101	0,43	--	82,17	88,85	95,17	98,65	103,01	98,23	92,92	85,39
W102	0,49	--	82,43	89,22	95,66	98,85	103,10	98,39	93,10	85,70
W103	0,35	--	81,98	88,76	95,17	98,39	102,74	98,01	92,70	85,25
W106	--	--	68,21	74,62	79,93	87,14	93,58	89,49	83,17	72,62
W104	0,04	--	77,13	83,76	89,63	95,96	102,09	98,07	91,74	81,67
W105	0,76	--	83,93	90,77	97,02	102,62	108,58	104,63	98,30	88,60

Model: eerste model
 Binnenhaven te IJmuiden - Binnenhaven te IJmuiden
 Groep: (hoofdgroep)
 Lijst van Wegen, voor rekenmethode Wegverkeerslawaaai - RMW-2012

Naam	LE (A) 63	LE (A) 125	LE (A) 250	LE (A) 500	LE (A) 1k	LE (A) 2k	LE (A) 4k	LE (A) 8k	LE (N) 63	LE (N) 125
W101	78,10	84,54	90,45	94,71	99,47	94,50	89,16	81,24	72,67	79,24
W102	78,28	84,82	90,88	94,82	99,51	94,60	89,26	81,46	72,89	79,57
W103	77,88	84,40	90,40	94,43	99,18	94,24	88,90	81,06	72,47	79,14
W106	64,88	71,30	76,61	83,81	90,26	86,17	79,84	69,30	59,00	65,41
W104	73,59	79,95	85,24	92,56	98,91	94,81	88,49	77,97	66,64	73,07
W105	80,50	87,08	92,80	99,35	105,61	101,57	95,24	85,02	75,48	82,40

Model: eerste model
 Binnenhaven te IJmuiden - Binnenhaven te IJmuiden
 Groep: (hoofdgroep)
 Lijst van Wegen, voor rekenmethode Wegverkeerslawaaai - RMW-2012

Naam	LE (N) 250	LE (N) 500	LE (N) 1k	LE (N) 2k	LE (N) 4k	LE (N) 8k	LE P4 63	LE P4 125	LE P4 250	LE P4 500
W101	85,41	89,20	93,72	88,86	83,53	75,85	--	--	--	--
W102	85,86	89,36	93,78	88,99	83,68	76,12	--	--	--	--
W103	85,40	88,93	93,43	88,62	83,30	75,70	--	--	--	--
W106	70,72	77,93	84,37	80,28	73,96	63,41	--	--	--	--
W104	78,48	85,57	91,92	87,84	81,51	71,06	--	--	--	--
W105	88,73	94,11	100,09	96,17	89,83	80,20	--	--	--	--

Model: eerste model
Binnenhaven te IJmuiden - Binnenhaven te IJmuiden
Groep: (hoofdgroep)
Lijst van Wegen, voor rekenmethode Wegverkeerslawaaai - RMW-2012

Naam	LE	P4	1k	LE	P4	2k	LE	P4	4k	LE	P4	8k
W101			--			--			--			--
W102			--			--			--			--
W103			--			--			--			--
W106			--			--			--			--
W104			--			--			--			--
W105			--			--			--			--

Bijlage 2 Invoergegevens

Model: eerste model
 Binnenhaven te IJmuiden - Binnenhaven te IJmuiden
 Groep: (hoofdgroep)
 Lijst van Rekenpunten, voor rekenmethode Wegverkeerslawaaï - RMW-2012

Naam	Omschr.	Maaiveld	Hdef.	Hoogte A	Hoogte B	Hoogte C	Hoogte D	Hoogte E	Hoogte F	Gevel
T39	Nieuwbouw	0,00	Relatief	1,50	4,50	--	--	--	--	Ja
T40	Nieuwbouw	0,00	Relatief	1,50	4,50	--	--	--	--	Ja
T41	Nieuwbouw	0,00	Relatief	1,50	4,50	--	--	--	--	Ja
T34	Nieuwbouw	0,00	Relatief	1,50	4,50	--	--	--	--	Ja
T35	Nieuwbouw	0,00	Relatief	1,50	4,50	--	--	--	--	Ja
T36	Nieuwbouw	0,00	Relatief	1,50	4,50	--	--	--	--	Ja
T37	Nieuwbouw	0,00	Relatief	1,50	4,50	--	--	--	--	Ja
T38	Nieuwbouw	0,00	Relatief	1,50	4,50	--	--	--	--	Ja
T15	Nieuwbouw	0,00	Relatief	1,50	4,50	--	--	--	--	Ja
T16	Nieuwbouw	0,00	Relatief	1,50	4,50	--	--	--	--	Ja
T17	Nieuwbouw	0,00	Relatief	1,50	4,50	--	--	--	--	Ja
T18	Nieuwbouw	0,00	Relatief	1,50	4,50	--	--	--	--	Ja
T20	Nieuwbouw	0,00	Relatief	1,50	4,50	--	--	--	--	Ja
T21	Nieuwbouw	0,00	Relatief	1,50	4,50	--	--	--	--	Ja
T22	Nieuwbouw	0,00	Relatief	1,50	4,50	--	--	--	--	Ja
T23	Nieuwbouw	0,00	Relatief	1,50	4,50	--	--	--	--	Ja
T24	Nieuwbouw	0,00	Relatief	1,50	4,50	--	--	--	--	Ja
T25	Nieuwbouw	0,00	Relatief	1,50	4,50	--	--	--	--	Ja
T26	Nieuwbouw	0,00	Relatief	1,50	4,50	--	--	--	--	Ja
T27	Nieuwbouw	0,00	Relatief	1,50	4,50	--	--	--	--	Ja
T28	Nieuwbouw	0,00	Relatief	1,50	4,50	--	--	--	--	Ja
T29	Nieuwbouw	0,00	Relatief	1,50	4,50	--	--	--	--	Ja
T30	Nieuwbouw	0,00	Relatief	1,50	4,50	--	--	--	--	Ja
T31	Nieuwbouw	0,00	Relatief	1,50	4,50	--	--	--	--	Ja
T32	Nieuwbouw	0,00	Relatief	1,50	4,50	--	--	--	--	Ja
T33	Nieuwbouw	0,00	Relatief	1,50	4,50	--	--	--	--	Ja
T2	Nieuwbouw	0,00	Relatief	1,50	4,50	7,50	11,50	14,50	--	Ja
T3	Nieuwbouw	0,00	Relatief	1,50	4,50	7,50	11,50	14,50	--	Ja
T4	Nieuwbouw	0,00	Relatief	1,50	4,50	7,50	11,50	14,50	--	Ja
T5	Nieuwbouw	0,00	Relatief	1,50	4,50	7,50	11,50	14,50	--	Ja
T6	Nieuwbouw	0,00	Relatief	1,50	4,50	7,50	11,50	14,50	--	Ja
T7	Nieuwbouw	0,00	Relatief	1,50	4,50	7,50	11,50	14,50	--	Ja
T8	Nieuwbouw	0,00	Relatief	1,50	4,50	7,50	11,50	14,50	--	Ja
T11	Nieuwbouw	0,00	Relatief	1,50	4,50	7,50	11,50	14,50	--	Ja
T13	Nieuwbouw	0,00	Relatief	1,50	4,50	7,50	11,50	14,50	--	Ja
T12	Nieuwbouw	0,00	Relatief	1,50	4,50	7,50	11,50	14,50	--	Ja
T10	Nieuwbouw	0,00	Relatief	1,50	4,50	7,50	11,50	14,50	--	Ja
T9	Nieuwbouw	0,00	Relatief	1,50	4,50	7,50	11,50	14,50	--	Ja
T1	Nieuwbouw	0,00	Relatief	1,50	4,50	7,50	11,50	14,50	--	Ja
T19	Nieuwbouw	0,00	Relatief	1,50	4,50	--	--	--	--	Ja
T14	Nieuwbouw	0,00	Relatief	1,50	4,50	--	--	--	--	Ja

Model: eerste model
Binnenhaven te IJmuiden - Binnenhaven te IJmuiden
Groep: (hoofdgroep)
Lijst van Bodemgebieden, voor rekenmethode Wegverkeerslawaai - RMW-2012

Naam	Omschr.	Bf
W1	Heerenduinweg	0,00
W2	Heerenduinweg	0,00
W3	Zeeweg	0,00
W4	Velserduinweg	0,00
W5	Appelboomstraat	0,00

Model: eerste model
 Binnenhaven te IJmuiden - Binnenhaven te IJmuiden
 Groep: (hoofdgroep)
 Lijst van Gebouwen, voor rekenmethode Wegverkeerslawaaï - RMW-2012

Naam	Refl. 1k	Refl. 2k	Refl. 4k	Refl. 8k
G1	0,80	0,80	0,80	0,80
G2	0,80	0,80	0,80	0,80
G3	0,80	0,80	0,80	0,80
G4	0,80	0,80	0,80	0,80
G5	0,80	0,80	0,80	0,80
G6	0,80	0,80	0,80	0,80
G7	0,80	0,80	0,80	0,80
G8	0,80	0,80	0,80	0,80
G9	0,80	0,80	0,80	0,80
G10	0,80	0,80	0,80	0,80
G11	0,80	0,80	0,80	0,80
G12	0,80	0,80	0,80	0,80
G13	0,80	0,80	0,80	0,80
G14	0,80	0,80	0,80	0,80
G15	0,80	0,80	0,80	0,80
G16	0,80	0,80	0,80	0,80
G17	0,80	0,80	0,80	0,80
G18	0,80	0,80	0,80	0,80
G19	0,80	0,80	0,80	0,80
G20	0,80	0,80	0,80	0,80
G21	0,80	0,80	0,80	0,80
G22	0,80	0,80	0,80	0,80
G23	0,80	0,80	0,80	0,80
G24	0,80	0,80	0,80	0,80
G25	0,80	0,80	0,80	0,80
G26	0,80	0,80	0,80	0,80
G27	0,80	0,80	0,80	0,80
G28	0,80	0,80	0,80	0,80
G29	0,80	0,80	0,80	0,80
G30	0,80	0,80	0,80	0,80
G31	0,80	0,80	0,80	0,80
G32	0,80	0,80	0,80	0,80
G33	0,80	0,80	0,80	0,80
G34	0,80	0,80	0,80	0,80
G35	0,80	0,80	0,80	0,80
G36	0,80	0,80	0,80	0,80
G37	0,80	0,80	0,80	0,80
G38	0,80	0,80	0,80	0,80
G39	0,80	0,80	0,80	0,80
G40	0,80	0,80	0,80	0,80
G41	0,80	0,80	0,80	0,80
G42	0,80	0,80	0,80	0,80
G43	0,80	0,80	0,80	0,80
G44	0,80	0,80	0,80	0,80
G45	0,80	0,80	0,80	0,80
G46	0,80	0,80	0,80	0,80
G47	0,80	0,80	0,80	0,80
G48	0,80	0,80	0,80	0,80
G49	0,80	0,80	0,80	0,80
G50	0,80	0,80	0,80	0,80
G51	0,80	0,80	0,80	0,80
G52	0,80	0,80	0,80	0,80
G53	0,80	0,80	0,80	0,80
G54	0,80	0,80	0,80	0,80
G55	0,80	0,80	0,80	0,80
G56	0,80	0,80	0,80	0,80
G57	0,80	0,80	0,80	0,80
G58	0,80	0,80	0,80	0,80
G59	0,80	0,80	0,80	0,80
G60	0,80	0,80	0,80	0,80
G61	0,80	0,80	0,80	0,80
G62	0,80	0,80	0,80	0,80
G63	0,80	0,80	0,80	0,80

Model: eerste model
 Binnenhaven te IJmuiden - Binnenhaven te IJmuiden
 Groep: (hoofdgroep)
 Lijst van Gebouwen, voor rekenmethode Wegverkeerslawaaï - RMW-2012

Naam	Refl. 1k	Refl. 2k	Refl. 4k	Refl. 8k
G64	0,80	0,80	0,80	0,80
G65	0,80	0,80	0,80	0,80
G66	0,80	0,80	0,80	0,80
G67	0,80	0,80	0,80	0,80
G68	0,80	0,80	0,80	0,80
G69	0,80	0,80	0,80	0,80
G70	0,80	0,80	0,80	0,80
G71	0,80	0,80	0,80	0,80
G72	0,80	0,80	0,80	0,80
G73	0,80	0,80	0,80	0,80
G74	0,80	0,80	0,80	0,80
G75	0,80	0,80	0,80	0,80
G76	0,80	0,80	0,80	0,80
G77	0,80	0,80	0,80	0,80
G78	0,80	0,80	0,80	0,80
G79	0,80	0,80	0,80	0,80
G80	0,80	0,80	0,80	0,80
G81	0,80	0,80	0,80	0,80
G82	0,80	0,80	0,80	0,80
G83	0,80	0,80	0,80	0,80
G84	0,80	0,80	0,80	0,80
G85	0,80	0,80	0,80	0,80
G86	0,80	0,80	0,80	0,80
G87	0,80	0,80	0,80	0,80
G88	0,80	0,80	0,80	0,80
G89	0,80	0,80	0,80	0,80
G90	0,80	0,80	0,80	0,80
G91	0,80	0,80	0,80	0,80
G92	0,80	0,80	0,80	0,80
G93	0,80	0,80	0,80	0,80
G94	0,80	0,80	0,80	0,80
G95	0,80	0,80	0,80	0,80
G96	0,80	0,80	0,80	0,80
G97	0,80	0,80	0,80	0,80
G98	0,80	0,80	0,80	0,80
G99	0,80	0,80	0,80	0,80
G100	0,80	0,80	0,80	0,80
G101	0,80	0,80	0,80	0,80
G102	0,80	0,80	0,80	0,80
G103	0,80	0,80	0,80	0,80
G104	0,80	0,80	0,80	0,80
G105	0,80	0,80	0,80	0,80
G106	0,80	0,80	0,80	0,80
G107	0,80	0,80	0,80	0,80
G108	0,80	0,80	0,80	0,80
G109	0,80	0,80	0,80	0,80
G110	0,80	0,80	0,80	0,80
G111	0,80	0,80	0,80	0,80
G112	0,80	0,80	0,80	0,80
G113	0,80	0,80	0,80	0,80
G114	0,80	0,80	0,80	0,80
G115	0,80	0,80	0,80	0,80
G116	0,80	0,80	0,80	0,80
G117	0,80	0,80	0,80	0,80
G118	0,80	0,80	0,80	0,80
G119	0,80	0,80	0,80	0,80
G120	0,80	0,80	0,80	0,80
G121	0,80	0,80	0,80	0,80
G122	0,80	0,80	0,80	0,80
G123	0,80	0,80	0,80	0,80
G124	0,80	0,80	0,80	0,80
G125	0,80	0,80	0,80	0,80
G126	0,80	0,80	0,80	0,80

Model: eerste model
 Binnenhaven te IJmuiden - Binnenhaven te IJmuiden
 Groep: (hoofdgroep)
 Lijst van Gebouwen, voor rekenmethode Wegverkeerslawaai - RMW-2012

Naam	Omschr.	Hoogte	Maaiveld	Hdef.	Cp	Zwevend	Refl. 63	Refl. 125	Refl. 250	Refl. 500
G127	Bestaande bebouwing	8,00	0,00	Relatief	0 dB	False	0,80	0,80	0,80	0,80
G128	Bestaande bebouwing	8,00	0,00	Relatief	0 dB	False	0,80	0,80	0,80	0,80
G129	Bestaande bebouwing	8,00	0,00	Relatief	0 dB	False	0,80	0,80	0,80	0,80
G130	Bestaande bebouwing	8,00	0,00	Relatief	0 dB	False	0,80	0,80	0,80	0,80
G131	Bestaande bebouwing	8,00	0,00	Relatief	0 dB	False	0,80	0,80	0,80	0,80
G132	Bestaande bebouwing	8,00	0,00	Relatief	0 dB	False	0,80	0,80	0,80	0,80
G133	Bestaande bebouwing	8,00	0,00	Relatief	0 dB	False	0,80	0,80	0,80	0,80
G134	Bestaande bebouwing	8,00	0,00	Relatief	0 dB	False	0,80	0,80	0,80	0,80
G135	Bestaande bebouwing	8,00	0,00	Relatief	0 dB	False	0,80	0,80	0,80	0,80
G136	Bestaande bebouwing	8,00	0,00	Relatief	0 dB	False	0,80	0,80	0,80	0,80
G137	Bestaande bebouwing	8,00	0,00	Relatief	0 dB	False	0,80	0,80	0,80	0,80
G138	Bestaande bebouwing	8,00	0,00	Relatief	0 dB	False	0,80	0,80	0,80	0,80
G139	Bestaande bebouwing	8,00	0,00	Relatief	0 dB	False	0,80	0,80	0,80	0,80
G140	Bestaande bebouwing	8,00	0,00	Relatief	0 dB	False	0,80	0,80	0,80	0,80
G141	Bestaande bebouwing	8,00	0,00	Relatief	0 dB	False	0,80	0,80	0,80	0,80
G142	Bestaande bebouwing	8,00	0,00	Relatief	0 dB	False	0,80	0,80	0,80	0,80
G143	Bestaande bebouwing	8,00	0,00	Relatief	0 dB	False	0,80	0,80	0,80	0,80
G144	Bestaande bebouwing	8,00	0,00	Relatief	0 dB	False	0,80	0,80	0,80	0,80
G145	Bestaande bebouwing	8,00	0,00	Relatief	0 dB	False	0,80	0,80	0,80	0,80
G146	Bestaande bebouwing	8,00	0,00	Relatief	0 dB	False	0,80	0,80	0,80	0,80
G147	Nieuwbouw	8,00	0,00	Relatief	0 dB	False	0,80	0,80	0,80	0,80
G148	Nieuwbouw	8,00	0,00	Relatief	0 dB	False	0,80	0,80	0,80	0,80
G149	Nieuwbouw	8,00	0,00	Relatief	0 dB	False	0,80	0,80	0,80	0,80
G150	Nieuwbouw	8,00	0,00	Relatief	0 dB	False	0,80	0,80	0,80	0,80
G152	Nieuwbouw	15,00	0,00	Relatief	0 dB	False	0,80	0,80	0,80	0,80

Model: eerste model
Binnenhaven te IJmuiden - Binnenhaven te IJmuiden
Groep: (hoofdgroep)
Lijst van Gebouwen, voor rekenmethode Wegverkeerslawaaï - RMW-2012

Naam	Refl. 1k	Refl. 2k	Refl. 4k	Refl. 8k
G127	0,80	0,80	0,80	0,80
G128	0,80	0,80	0,80	0,80
G129	0,80	0,80	0,80	0,80
G130	0,80	0,80	0,80	0,80
G131	0,80	0,80	0,80	0,80
G132	0,80	0,80	0,80	0,80
G133	0,80	0,80	0,80	0,80
G134	0,80	0,80	0,80	0,80
G135	0,80	0,80	0,80	0,80
G136	0,80	0,80	0,80	0,80
G137	0,80	0,80	0,80	0,80
G138	0,80	0,80	0,80	0,80
G139	0,80	0,80	0,80	0,80
G140	0,80	0,80	0,80	0,80
G141	0,80	0,80	0,80	0,80
G142	0,80	0,80	0,80	0,80
G143	0,80	0,80	0,80	0,80
G144	0,80	0,80	0,80	0,80
G145	0,80	0,80	0,80	0,80
G146	0,80	0,80	0,80	0,80
G147	0,80	0,80	0,80	0,80
G148	0,80	0,80	0,80	0,80
G149	0,80	0,80	0,80	0,80
G150	0,80	0,80	0,80	0,80
G152	0,80	0,80	0,80	0,80

Model: eerste model - fijn 2 laags zoab
 Binnenhaven te IJmuiden - Binnenhaven te IJmuiden
 Groep: (hoofdgroep)
 Lijst van Wegen, voor rekenmethode Wegverkeerslawaai - RMW-2012

Naam	Omschr.	ISO H	ISO M	Hdef.	Type	Cpl	Cpl_W	Hbron	Helling	Wegdek	V(MR(D))	V(MR(A))	V(MR(N))	V(MRP4)	V(LV(D))	V(LV(A))	V(LV(N))
W101	Zeeweg	0,00	0,00	Relatief	Verdeling	False	1.5 dB	0,75	0	W11	50	50	50	--	50	50	50
W102	Zeeweg	0,00	0,00	Relatief	Verdeling	False	1.5 dB	0,75	0	W11	50	50	50	--	50	50	50
W103	Zeeweg	0,00	0,00	Relatief	Verdeling	False	1.5 dB	0,75	0	W11	50	50	50	--	50	50	50
W106	Appelboomstraat	0,00	0,00	Relatief	Verdeling	False	1.5 dB	0,75	0	W3	50	50	50	--	50	50	50
W104	Velserduinweg	0,00	0,00	Relatief	Verdeling	False	1.5 dB	0,75	0	W3	50	50	50	--	50	50	50
W105	Heerenduinweg	0,00	0,00	Relatief	Verdeling	False	1.5 dB	0,75	0	W4b	50	50	50	--	50	50	50

Model: eerste model - fijn 2 laags zoab
 Binnenhaven te IJmuiden - Binnenhaven te IJmuiden
 Groep: (hoofdgroep)
 Lijst van Wegen, voor rekenmethode Wegverkeerslawaaai - RMW-2012

Naam	V(LVP4)	V(MV(D))	V(MV(A))	V(MV(N))	V(MVP4)	V(ZV(D))	V(ZV(A))	V(ZV(N))	V(ZVP4)	Totaal aantal	%Int(D)	%Int(A)	%Int(N)	%IntP4	%MR(D)	%MR(A)	%MR(N)	%MRP4
W101	--	50	50	50	--	50	50	50	--	5077,00	6,74	3,15	0,81	--	--	--	--	--
W102	--	50	50	50	--	50	50	50	--	5077,00	6,75	3,14	0,81	--	--	--	--	--
W103	--	50	50	50	--	50	50	50	--	4738,00	6,75	3,14	0,81	--	--	--	--	--
W106	--	50	50	50	--	50	50	50	--	400,00	6,75	3,14	0,81	--	--	--	--	--
W104	--	50	50	50	--	50	50	50	--	2721,00	6,78	3,35	0,67	--	--	--	--	--
W105	--	50	50	50	--	50	50	50	--	12219,00	6,56	3,45	0,93	--	--	--	--	--

Model: eerste model - fijn 2 laags zoab
 Binnenhaven te IJmuiden - Binnenhaven te IJmuiden
 Groep: (hoofdgroep)
 Lijst van Wegen, voor rekenmethode Wegverkeerslawaaai - RMW-2012

Naam	%LV(D)	%LV(A)	%LV(N)	%LVP4	%MV(D)	%MV(A)	%MV(N)	%MVP4	%ZV(D)	%ZV(A)	%ZV(N)	%ZVP4	MR(D)	MR(A)	MR(N)	MRP4	LV(D)	LV(A)	LV(N)	LVP4	MV(D)
W101	93,83	96,10	94,82	--	4,81	3,38	4,13	--	1,36	0,52	1,05	--	--	--	--	--	321,08	153,69	38,99	--	16,46
W102	92,85	95,44	94,00	--	5,61	3,97	4,81	--	1,55	0,59	1,19	--	--	--	--	--	318,19	152,15	38,66	--	19,23
W103	93,20	95,70	94,27	--	5,59	3,85	4,81	--	1,21	0,46	0,92	--	--	--	--	--	298,07	142,38	36,18	--	17,88
W106	99,00	99,00	99,00	--	1,00	1,00	1,00	--	--	--	--	--	--	--	--	--	26,73	12,43	3,21	--	0,27
W104	97,66	99,02	98,79	--	1,68	0,62	0,97	--	0,67	0,35	0,24	--	--	--	--	--	180,17	90,26	18,01	--	3,10
W105	96,24	98,09	95,90	--	2,87	1,59	3,43	--	0,88	0,32	0,67	--	--	--	--	--	771,43	413,50	108,98	--	23,00

Model: eerste model - fijn 2 laags zoab
 Binnenhaven te IJmuiden - Binnenhaven te IJmuiden
 Groep: (hoofdgroep)
 Lijst van Wegen, voor rekenmethode Wegverkeerslawaaai - RMW-2012

Naam	MV(A)	MV(N)	MVP4	ZV(D)	ZV(A)	ZV(N)	ZVP4	LE (D) 63	LE (D) 125	LE (D) 250	LE (D) 500	LE (D) 1k	LE (D) 2k	LE (D) 4k	LE (D) 8k	LE (A) 63
W101	5,41	1,70	--	4,65	0,83	0,43	--	82,17	88,85	95,17	98,65	103,01	98,23	92,92	85,39	78,10
W102	6,33	1,98	--	5,31	0,94	0,49	--	82,43	89,22	95,66	98,85	103,10	98,39	93,10	85,70	78,28
W103	5,73	1,85	--	3,87	0,68	0,35	--	81,98	88,76	95,17	98,39	102,74	98,01	92,70	85,25	77,88
W106	0,13	0,03	--	--	--	--	--	67,00	75,98	78,25	81,74	87,79	82,14	78,48	70,66	63,68
W104	0,57	0,18	--	1,24	0,32	0,04	--	76,33	84,93	87,94	90,52	96,29	90,78	87,06	79,47	72,45
W105	6,70	3,90	--	7,05	1,35	0,76	--	83,93	90,77	97,02	102,62	108,58	104,63	98,30	88,60	80,50

Model: eerste model - fijn 2 laags zoab
 Binnenhaven te IJmuiden - Binnenhaven te IJmuiden
 Groep: (hoofdgroep)
 Lijst van Wegen, voor rekenmethode Wegverkeerslawaaai - RMW-2012

Naam	LE (A) 125	LE (A) 250	LE (A) 500	LE (A) 1k	LE (A) 2k	LE (A) 4k	LE (A) 8k	LE (N) 63	LE (N) 125	LE (N) 250	LE (N) 500	LE (N) 1k	LE (N) 2k	LE (N) 4k	LE (N) 8k
W101	84,54	90,45	94,71	99,47	94,50	89,16	81,24	72,67	79,24	85,41	89,20	93,72	88,86	83,53	75,85
W102	84,82	90,88	94,82	99,51	94,60	89,26	81,46	72,89	79,57	85,86	89,36	93,78	88,99	83,68	76,12
W103	84,40	90,40	94,43	99,18	94,24	88,90	81,06	72,47	79,14	85,40	88,93	93,43	88,62	83,30	75,70
W106	72,66	74,92	78,41	84,47	78,82	75,16	67,33	57,79	66,77	69,04	72,53	78,59	72,93	69,28	61,45
W104	81,30	83,55	87,15	93,12	87,47	83,80	75,98	65,53	74,39	76,80	80,15	86,13	80,50	76,83	69,05
W105	87,08	92,80	99,35	105,61	101,57	95,24	85,02	75,48	82,40	88,73	94,11	100,09	96,17	89,83	80,20

Model: eerste model - fijn 2 laags zoab
Binnenhaven te IJmuiden - Binnenhaven te IJmuiden
Groep: (hoofdgroep)
Lijst van Wegen, voor rekenmethode Wegverkeerslawaai - RMW-2012

Naam	LE P4 63	LE P4 125	LE P4 250	LE P4 500	LE P4 1k	LE P4 2k	LE P4 4k	LE P4 8k
W101	--	--	--	--	--	--	--	--
W102	--	--	--	--	--	--	--	--
W103	--	--	--	--	--	--	--	--
W106	--	--	--	--	--	--	--	--
W104	--	--	--	--	--	--	--	--
W105	--	--	--	--	--	--	--	--

Bijlage

3 Rekenresultaten wegverkeer

Rapport: Resultatentabel
 Model: eerste model
 LAeq totaalresultaten voor toetspunten
 Groep: (hoofdgroep)
 Groepsreductie: Nee

Naam						
Toetspunt	Omschrijving	Hoogte	Dag	Avond	Nacht	Lden
T32_A	Nieuwbouw	1,50	61,43	58,15	51,20	61,70
T33_A	Nieuwbouw	1,50	61,39	58,11	51,16	61,66
T32_B	Nieuwbouw	4,50	61,38	58,10	51,14	61,65
T33_B	Nieuwbouw	4,50	61,33	58,05	51,10	61,60
T38_A	Nieuwbouw	1,50	61,17	57,89	50,94	61,44
T38_B	Nieuwbouw	4,50	61,17	57,88	50,94	61,44
T6_C	Nieuwbouw	7,50	59,05	55,23	49,63	59,46
T6_B	Nieuwbouw	4,50	58,92	55,10	49,51	59,34
T6_D	Nieuwbouw	11,50	58,84	55,03	49,42	59,25
T6_E	Nieuwbouw	14,50	58,55	54,73	49,14	58,97
T5_C	Nieuwbouw	7,50	58,42	54,62	49,01	58,84
T5_B	Nieuwbouw	4,50	58,31	54,50	48,90	58,73
T5_D	Nieuwbouw	11,50	58,30	54,49	48,89	58,72
T6_A	Nieuwbouw	1,50	58,14	54,33	48,73	58,56
T5_E	Nieuwbouw	14,50	58,10	54,29	48,69	58,52
T31_B	Nieuwbouw	4,50	57,71	54,42	47,70	58,04
T31_A	Nieuwbouw	1,50	57,44	54,16	47,44	57,78
T5_A	Nieuwbouw	1,50	57,35	53,54	47,94	57,77
T28_B	Nieuwbouw	4,50	56,76	53,47	46,55	57,03
T28_A	Nieuwbouw	1,50	56,46	53,17	46,24	56,73
T7_D	Nieuwbouw	11,50	55,99	52,27	46,47	56,39
T7_C	Nieuwbouw	7,50	55,92	52,20	46,41	56,32
T7_E	Nieuwbouw	14,50	55,69	51,98	46,17	56,09
T39_B	Nieuwbouw	4,50	55,74	52,36	45,69	56,04
T7_B	Nieuwbouw	4,50	55,57	51,82	46,06	55,97
T39_A	Nieuwbouw	1,50	55,13	51,74	45,06	55,42
T7_A	Nieuwbouw	1,50	54,51	50,77	45,00	54,91
T37_B	Nieuwbouw	4,50	54,60	51,32	44,39	54,87
T37_A	Nieuwbouw	1,50	54,10	50,82	43,87	54,37
T4_B	Nieuwbouw	4,50	53,67	50,22	44,42	54,22
T4_A	Nieuwbouw	1,50	53,55	50,13	44,30	54,10
T16_A	Nieuwbouw	1,50	53,51	50,17	44,30	54,09
T15_A	Nieuwbouw	1,50	53,36	50,03	44,15	53,95
T3_A	Nieuwbouw	1,50	53,32	49,96	44,10	53,90
T16_B	Nieuwbouw	4,50	53,21	49,87	44,00	53,79
T4_C	Nieuwbouw	7,50	53,24	49,77	43,98	53,78
T3_B	Nieuwbouw	4,50	53,16	49,79	43,94	53,73
T15_B	Nieuwbouw	4,50	53,12	49,78	43,91	53,70
T23_B	Nieuwbouw	4,50	53,20	49,89	43,68	53,69
T8_C	Nieuwbouw	7,50	53,25	49,60	43,63	53,63
T8_D	Nieuwbouw	11,50	53,19	49,57	43,54	53,57
T8_E	Nieuwbouw	14,50	53,14	49,52	43,53	53,53
T3_C	Nieuwbouw	7,50	52,57	49,19	43,34	53,14
T4_D	Nieuwbouw	11,50	52,59	49,08	43,30	53,11
T23_A	Nieuwbouw	1,50	52,53	49,21	43,08	53,04
T40_B	Nieuwbouw	4,50	52,66	49,14	42,82	52,99
T4_E	Nieuwbouw	14,50	52,32	48,78	43,02	52,83
T22_B	Nieuwbouw	4,50	52,18	48,86	42,85	52,73
T8_B	Nieuwbouw	4,50	52,35	48,68	42,72	52,72
T17_B	Nieuwbouw	4,50	52,10	48,77	42,87	52,68
T17_A	Nieuwbouw	1,50	51,83	48,49	42,59	52,40
T21_B	Nieuwbouw	4,50	51,73	48,40	42,47	52,30
T22_A	Nieuwbouw	1,50	51,69	48,37	42,38	52,24
T3_D	Nieuwbouw	11,50	51,65	48,24	42,40	52,21
T40_A	Nieuwbouw	1,50	51,56	48,01	41,75	51,90
T21_A	Nieuwbouw	1,50	51,26	47,94	42,00	51,83
T8_A	Nieuwbouw	1,50	51,28	47,63	41,66	51,66
T41_B	Nieuwbouw	4,50	51,16	47,53	41,49	51,53
T3_E	Nieuwbouw	14,50	50,94	47,52	41,69	51,49

Alle getoonde dB-waarden zijn A-gewogen

Rapport: Resultatentabel
 Model: eerste model
 LAeq totaalresultaten voor toetspunten
 (hoofdgroep)
 Groep: (hoofdgroep)
 Groepsreductie: Nee

Naam						
Toetspunt	Omschrijving	Hoogte	Dag	Avond	Nacht	Lden
T24_B	Nieuwbouw	4,50	50,65	47,34	40,90	51,06
T41_A	Nieuwbouw	1,50	50,34	46,71	40,68	50,71
T24_A	Nieuwbouw	1,50	49,48	46,17	39,78	49,91
T14_B	Nieuwbouw	4,50	48,49	45,13	39,24	49,06
T14_A	Nieuwbouw	1,50	48,35	44,99	39,09	48,91
T2_B	Nieuwbouw	4,50	47,13	43,79	37,91	47,71
T2_C	Nieuwbouw	7,50	47,09	43,75	37,88	47,67
T36_B	Nieuwbouw	4,50	47,19	43,90	37,12	47,50
T9_C	Nieuwbouw	7,50	47,01	43,53	37,31	47,40
T2_A	Nieuwbouw	1,50	46,81	43,47	37,58	47,39
T2_D	Nieuwbouw	11,50	46,73	43,40	37,47	47,30
T20_B	Nieuwbouw	4,50	46,46	43,12	37,25	47,04
T2_E	Nieuwbouw	14,50	46,25	42,94	36,97	46,82
T9_B	Nieuwbouw	4,50	45,94	42,45	36,23	46,32
T20_A	Nieuwbouw	1,50	45,73	42,38	36,49	46,30
T36_A	Nieuwbouw	1,50	45,60	42,30	35,56	45,92
T18_B	Nieuwbouw	4,50	45,26	41,90	35,98	45,82
T9_A	Nieuwbouw	1,50	44,98	41,47	35,26	45,36
T1_E	Nieuwbouw	14,50	44,45	41,12	34,88	44,91
T18_A	Nieuwbouw	1,50	44,15	40,79	34,82	44,69
T1_D	Nieuwbouw	11,50	44,15	40,77	34,56	44,60
T9_E	Nieuwbouw	14,50	44,04	40,78	34,44	44,51
T9_D	Nieuwbouw	11,50	43,93	40,62	34,19	44,34
T35_B	Nieuwbouw	4,50	43,65	40,32	33,81	44,03
T19_B	Nieuwbouw	4,50	42,63	39,22	33,24	43,14
T1_C	Nieuwbouw	7,50	42,65	39,25	33,07	43,10
T35_A	Nieuwbouw	1,50	42,47	39,14	32,65	42,85
T26_B	Nieuwbouw	4,50	42,13	38,70	32,57	42,58
T19_A	Nieuwbouw	1,50	41,71	38,28	32,24	42,19
T27_B	Nieuwbouw	4,50	41,19	37,76	31,70	41,66
T1_B	Nieuwbouw	4,50	41,18	37,79	31,52	41,60
T26_A	Nieuwbouw	1,50	41,17	37,71	31,56	41,59
T25_B	Nieuwbouw	4,50	40,92	37,47	31,49	41,41
T13_E	Nieuwbouw	14,50	40,58	37,10	31,27	41,10
T12_E	Nieuwbouw	14,50	40,53	36,92	31,24	41,03
T1_A	Nieuwbouw	1,50	40,62	37,22	30,88	41,01
T34_B	Nieuwbouw	4,50	40,26	36,89	31,00	40,82
T27_A	Nieuwbouw	1,50	40,35	36,89	30,80	40,79
T13_D	Nieuwbouw	11,50	39,72	36,21	30,12	40,14
T25_A	Nieuwbouw	1,50	39,59	36,11	30,11	40,05
T34_A	Nieuwbouw	1,50	39,31	35,94	29,99	39,85
T13_C	Nieuwbouw	7,50	39,36	35,95	29,77	39,80
T10_E	Nieuwbouw	14,50	39,03	35,41	29,82	39,56
T11_E	Nieuwbouw	14,50	38,51	35,23	29,35	39,12
T12_D	Nieuwbouw	11,50	38,33	34,65	28,96	38,79
T13_B	Nieuwbouw	4,50	38,20	34,77	28,53	38,61
T10_D	Nieuwbouw	11,50	37,42	33,75	28,12	37,90
T13_A	Nieuwbouw	1,50	37,47	34,05	27,79	37,88
T11_D	Nieuwbouw	11,50	36,70	33,23	27,43	37,24
T12_C	Nieuwbouw	7,50	36,73	33,03	27,39	37,19
T10_C	Nieuwbouw	7,50	36,18	32,58	27,00	36,72
T12_B	Nieuwbouw	4,50	35,68	32,00	26,34	36,15
T12_A	Nieuwbouw	1,50	35,33	31,66	25,97	35,79
T10_B	Nieuwbouw	4,50	34,89	31,32	25,73	35,44
T11_C	Nieuwbouw	7,50	34,79	31,30	25,56	35,34
T10_A	Nieuwbouw	1,50	34,14	30,60	24,99	34,70
T11_B	Nieuwbouw	4,50	33,81	30,33	24,59	34,36
T11_A	Nieuwbouw	1,50	33,66	30,19	24,42	34,21
T29_A	Nieuwbouw	1,50	--	--	--	--

Alle getoonde dB-waarden zijn A-gewogen

Rapport: Resultatentabel
Model: eerste model
LAeq totaalresultaten voor toetspunten
(hoofdgroep)
Groep:
Groepsreductie: Nee

Naam						
Toetspunt	Omschrijving	Hoogte	Dag	Avond	Nacht	Lden
T29_B	Nieuwbouw	4,50	--	--	--	--
T30_A	Nieuwbouw	1,50	--	--	--	--
T30_B	Nieuwbouw	4,50	--	--	--	--

Alle getoonde dB-waarden zijn A-gewogen

Rapport: Resultatentabel
 Model: eerste model
 LAeq totaalresultaten voor toetspunten
 Groep: Appelboomstraat
 Groepsreductie: Nee

Naam						
Toetspunt	Omschrijving	Hoogte	Dag	Avond	Nacht	Lden
T16_A	Nieuwbouw	1,50	53,42	50,09	44,21	54,01
T15_A	Nieuwbouw	1,50	53,25	49,93	44,04	53,84
T16_B	Nieuwbouw	4,50	53,10	49,77	43,89	53,69
T3_A	Nieuwbouw	1,50	53,02	49,69	43,81	53,61
T15_B	Nieuwbouw	4,50	52,98	49,65	43,77	53,57
T3_B	Nieuwbouw	4,50	52,74	49,41	43,53	53,33
T4_A	Nieuwbouw	1,50	52,70	49,37	43,49	53,29
T4_B	Nieuwbouw	4,50	52,39	49,06	43,18	52,98
T3_C	Nieuwbouw	7,50	51,92	48,60	42,71	52,51
T17_B	Nieuwbouw	4,50	51,81	48,48	42,60	52,40
T4_C	Nieuwbouw	7,50	51,59	48,26	42,38	52,18
T17_A	Nieuwbouw	1,50	51,57	48,24	42,36	52,16
T22_B	Nieuwbouw	4,50	51,37	48,04	42,16	51,96
T23_B	Nieuwbouw	4,50	51,33	48,01	42,12	51,92
T21_B	Nieuwbouw	4,50	51,25	47,92	42,04	51,84
T23_A	Nieuwbouw	1,50	51,13	47,80	41,92	51,72
T22_A	Nieuwbouw	1,50	51,05	47,73	41,84	51,64
T21_A	Nieuwbouw	1,50	50,86	47,54	41,65	51,45
T31_B	Nieuwbouw	4,50	50,77	47,44	41,56	51,36
T3_D	Nieuwbouw	11,50	50,75	47,43	41,54	51,34
T31_A	Nieuwbouw	1,50	50,73	47,40	41,52	51,32
T4_D	Nieuwbouw	11,50	50,41	47,08	41,20	51,00
T3_E	Nieuwbouw	14,50	49,94	46,61	40,73	50,53
T4_E	Nieuwbouw	14,50	49,57	46,24	40,36	50,16
T14_B	Nieuwbouw	4,50	47,87	44,54	38,66	48,46
T14_A	Nieuwbouw	1,50	47,79	44,46	38,58	48,38
T2_B	Nieuwbouw	4,50	46,74	43,41	37,53	47,33
T2_C	Nieuwbouw	7,50	46,57	43,25	37,37	47,16
T2_A	Nieuwbouw	1,50	46,42	43,10	37,21	47,01
T24_B	Nieuwbouw	4,50	46,30	42,97	37,09	46,89
T2_D	Nieuwbouw	11,50	46,14	42,82	36,93	46,73
T20_B	Nieuwbouw	4,50	45,99	42,66	36,78	46,58
T24_A	Nieuwbouw	1,50	45,93	42,61	36,72	46,52
T2_E	Nieuwbouw	14,50	45,45	42,13	36,24	46,04
T20_A	Nieuwbouw	1,50	45,25	41,92	36,04	45,84
T18_B	Nieuwbouw	4,50	43,60	40,27	34,39	44,19
T18_A	Nieuwbouw	1,50	42,29	38,96	33,08	42,88
T5_B	Nieuwbouw	4,50	42,08	38,75	32,87	42,67
T5_A	Nieuwbouw	1,50	42,05	38,73	32,85	42,64
T5_C	Nieuwbouw	7,50	41,95	38,63	32,74	42,54
T5_D	Nieuwbouw	11,50	41,53	38,21	32,32	42,12
T5_E	Nieuwbouw	14,50	40,59	37,26	31,38	41,18
T19_B	Nieuwbouw	4,50	38,18	34,85	28,97	38,77
T34_B	Nieuwbouw	4,50	38,07	34,75	28,86	38,66
T6_C	Nieuwbouw	7,50	37,13	33,80	27,92	37,72
T6_D	Nieuwbouw	11,50	37,04	33,72	27,84	37,63
T9_E	Nieuwbouw	14,50	36,96	33,64	27,76	37,55
T6_B	Nieuwbouw	4,50	36,86	33,54	27,65	37,45
T9_D	Nieuwbouw	11,50	36,71	33,39	27,50	37,30
T34_A	Nieuwbouw	1,50	36,57	33,25	27,36	37,16
T19_A	Nieuwbouw	1,50	36,50	33,17	27,29	37,09
T6_E	Nieuwbouw	14,50	35,98	32,66	26,78	36,57
T9_C	Nieuwbouw	7,50	35,72	32,40	26,52	36,31
T6_A	Nieuwbouw	1,50	35,40	32,07	26,19	35,99
T9_B	Nieuwbouw	4,50	34,92	31,59	25,71	35,51
T32_B	Nieuwbouw	4,50	34,68	31,36	25,47	35,27
T35_B	Nieuwbouw	4,50	34,26	30,93	25,05	34,85
T36_B	Nieuwbouw	4,50	34,05	30,72	24,84	34,64
T9_A	Nieuwbouw	1,50	33,72	30,39	24,51	34,31

Alle getoonde dB-waarden zijn A-gewogen

Rapport: Resultatentabel
 Model: eerste model
 LAeq totaalresultaten voor toetspunten
 Groep: Appelboomstraat
 Groepsreductie: Nee

Naam Toetspunt	Omschrijving	Hoogte	Dag	Avond	Nacht	Lden
T1_D	Nieuwbouw	11,50	33,25	29,93	24,05	33,84
T35_A	Nieuwbouw	1,50	33,21	29,89	24,01	33,80
T37_B	Nieuwbouw	4,50	33,19	29,87	23,98	33,78
T36_A	Nieuwbouw	1,50	33,04	29,72	23,84	33,63
T1_C	Nieuwbouw	7,50	32,89	29,56	23,68	33,48
T32_A	Nieuwbouw	1,50	32,85	29,53	23,64	33,44
T10_E	Nieuwbouw	14,50	32,65	29,33	23,45	33,24
T37_A	Nieuwbouw	1,50	32,40	29,08	23,19	32,99
T10_D	Nieuwbouw	11,50	32,26	28,94	23,06	32,85
T1_B	Nieuwbouw	4,50	31,81	28,49	22,61	32,40
T1_E	Nieuwbouw	14,50	31,41	28,09	22,21	32,00
T10_C	Nieuwbouw	7,50	31,16	27,84	21,96	31,75
T1_A	Nieuwbouw	1,50	30,93	27,60	21,72	31,52
T10_B	Nieuwbouw	4,50	30,24	26,91	21,03	30,83
T11_E	Nieuwbouw	14,50	30,12	26,79	20,91	30,71
T27_B	Nieuwbouw	4,50	30,01	26,68	20,80	30,60
T11_D	Nieuwbouw	11,50	29,73	26,41	20,53	30,32
T10_A	Nieuwbouw	1,50	29,65	26,32	20,44	30,24
T33_B	Nieuwbouw	4,50	29,51	26,18	20,30	30,10
T25_B	Nieuwbouw	4,50	29,43	26,10	20,22	30,02
T27_A	Nieuwbouw	1,50	29,26	25,93	20,05	29,85
T25_A	Nieuwbouw	1,50	29,12	25,79	19,91	29,71
T26_B	Nieuwbouw	4,50	28,92	25,60	19,71	29,51
T11_C	Nieuwbouw	7,50	28,67	25,34	19,46	29,26
T11_A	Nieuwbouw	1,50	28,50	25,17	19,29	29,09
T26_A	Nieuwbouw	1,50	28,34	25,01	19,13	28,93
T28_B	Nieuwbouw	4,50	28,09	24,76	18,88	28,68
T33_A	Nieuwbouw	1,50	27,98	24,66	18,78	28,57
T11_B	Nieuwbouw	4,50	27,95	24,62	18,74	28,54
T28_A	Nieuwbouw	1,50	27,61	24,28	18,40	28,20
T8_E	Nieuwbouw	14,50	27,32	24,00	18,12	27,91
T41_B	Nieuwbouw	4,50	26,35	23,03	17,15	26,94
T13_E	Nieuwbouw	14,50	26,22	22,89	17,01	26,81
T8_D	Nieuwbouw	11,50	25,74	22,41	16,53	26,33
T7_E	Nieuwbouw	14,50	25,53	22,20	16,32	26,12
T41_A	Nieuwbouw	1,50	25,12	21,80	15,91	25,71
T13_D	Nieuwbouw	11,50	25,00	21,68	15,79	25,59
T13_C	Nieuwbouw	7,50	22,65	19,32	13,44	23,24
T7_D	Nieuwbouw	11,50	22,50	19,18	13,30	23,09
T13_A	Nieuwbouw	1,50	22,00	18,68	12,79	22,59
T12_E	Nieuwbouw	14,50	21,80	18,48	12,60	22,39
T13_B	Nieuwbouw	4,50	21,75	18,42	12,54	22,34
T12_D	Nieuwbouw	11,50	20,90	17,58	11,70	21,49
T8_C	Nieuwbouw	7,50	19,57	16,24	10,36	20,16
T12_C	Nieuwbouw	7,50	19,28	15,95	10,07	19,87
T7_C	Nieuwbouw	7,50	18,27	14,95	9,07	18,86
T8_B	Nieuwbouw	4,50	18,13	14,81	8,93	18,72
T12_B	Nieuwbouw	4,50	18,12	14,79	8,91	18,71
T12_A	Nieuwbouw	1,50	17,77	14,44	8,56	18,36
T8_A	Nieuwbouw	1,50	17,72	14,39	8,51	18,31
T38_B	Nieuwbouw	4,50	17,56	14,23	8,35	18,15
T7_B	Nieuwbouw	4,50	17,22	13,89	8,01	17,81
T7_A	Nieuwbouw	1,50	17,02	13,69	7,81	17,61
T38_A	Nieuwbouw	1,50	16,65	13,32	7,44	17,24
T40_B	Nieuwbouw	4,50	14,30	10,97	5,09	14,89
T40_A	Nieuwbouw	1,50	13,95	10,63	4,75	14,54
T39_A	Nieuwbouw	1,50	12,90	9,58	3,69	13,49
T39_B	Nieuwbouw	4,50	12,80	9,47	3,59	13,39
T29_A	Nieuwbouw	1,50	--	--	--	--

Alle getoonde dB-waarden zijn A-gewogen

Rapport: Resultatentabel
Model: eerste model
LAeq totaalresultaten voor toetspunten
Groep: Appelboomstraat
Groepsreductie: Nee

Naam						
Toetspunt	Omschrijving	Hoogte	Dag	Avond	Nacht	Lden
T29_B	Nieuwbouw	4,50	--	--	--	--
T30_A	Nieuwbouw	1,50	--	--	--	--
T30_B	Nieuwbouw	4,50	--	--	--	--

Alle getoonde dB-waarden zijn A-gewogen

Rapport: Resultatentabel
 Model: eerste model
 LAeq totaalresultaten voor toetspunten
 Groep: Heerenduinweg
 Groepsreductie: Nee

Naam						
Toetspunt	Omschrijving	Hoogte	Dag	Avond	Nacht	Lden
T8_E	Nieuwbouw	14,50	39,84	36,73	31,36	40,74
T7_D	Nieuwbouw	11,50	39,29	36,19	30,82	40,20
T7_E	Nieuwbouw	14,50	39,08	35,97	30,60	39,98
T32_B	Nieuwbouw	4,50	39,08	35,88	30,61	39,97
T33_B	Nieuwbouw	4,50	38,89	35,70	30,42	39,78
T6_C	Nieuwbouw	7,50	38,73	35,59	30,25	39,62
T1_E	Nieuwbouw	14,50	38,68	35,57	30,21	39,58
T7_C	Nieuwbouw	7,50	38,44	35,28	29,97	39,33
T32_A	Nieuwbouw	1,50	38,16	34,97	29,70	39,05
T8_D	Nieuwbouw	11,50	37,99	34,87	29,52	38,89
T33_A	Nieuwbouw	1,50	37,97	34,78	29,51	38,86
T38_B	Nieuwbouw	4,50	37,69	34,48	29,23	38,58
T9_E	Nieuwbouw	14,50	37,34	34,21	28,86	38,24
T8_C	Nieuwbouw	7,50	37,12	33,96	28,65	38,01
T1_D	Nieuwbouw	11,50	37,02	33,88	28,54	37,91
T6_B	Nieuwbouw	4,50	36,64	33,46	28,17	37,53
T24_B	Nieuwbouw	4,50	36,55	33,30	28,09	37,43
T38_A	Nieuwbouw	1,50	36,42	33,21	27,95	37,30
T6_A	Nieuwbouw	1,50	36,07	32,90	27,61	36,97
T7_B	Nieuwbouw	4,50	35,97	32,75	27,51	36,86
T37_B	Nieuwbouw	4,50	35,96	32,72	27,50	36,84
T13_E	Nieuwbouw	14,50	35,83	32,67	27,36	36,72
T5_C	Nieuwbouw	7,50	35,81	32,66	27,34	36,71
T18_B	Nieuwbouw	4,50	35,68	32,45	27,22	36,56
T9_C	Nieuwbouw	7,50	35,66	32,46	27,19	36,55
T26_B	Nieuwbouw	4,50	35,64	32,41	27,17	36,52
T25_B	Nieuwbouw	4,50	35,57	32,33	27,11	36,45
T11_E	Nieuwbouw	14,50	35,46	32,28	26,99	36,35
T12_E	Nieuwbouw	14,50	35,27	32,09	26,80	36,16
T1_C	Nieuwbouw	7,50	35,26	32,08	26,80	36,15
T31_B	Nieuwbouw	4,50	35,23	31,98	26,77	36,11
T27_B	Nieuwbouw	4,50	35,19	31,97	26,73	36,08
T19_B	Nieuwbouw	4,50	35,17	31,95	26,71	36,06
T21_B	Nieuwbouw	4,50	35,14	31,90	26,68	36,02
T28_B	Nieuwbouw	4,50	35,03	31,78	26,57	35,91
T17_B	Nieuwbouw	4,50	35,00	31,76	26,54	35,88
T8_B	Nieuwbouw	4,50	35,00	31,77	26,53	35,88
T22_B	Nieuwbouw	4,50	34,99	31,75	26,53	35,87
T39_B	Nieuwbouw	4,50	34,91	31,69	26,45	35,80
T9_D	Nieuwbouw	11,50	34,72	31,55	26,25	35,61
T7_A	Nieuwbouw	1,50	34,55	31,30	26,09	35,43
T36_B	Nieuwbouw	4,50	34,35	31,11	25,89	35,23
T23_B	Nieuwbouw	4,50	34,33	31,08	25,87	35,21
T6_D	Nieuwbouw	11,50	34,27	31,17	25,80	35,18
T35_B	Nieuwbouw	4,50	34,27	31,03	25,81	35,15
T40_B	Nieuwbouw	4,50	34,14	30,92	25,68	35,03
T18_A	Nieuwbouw	1,50	34,11	30,85	25,65	34,99
T6_E	Nieuwbouw	14,50	33,97	30,86	25,49	34,87
T24_A	Nieuwbouw	1,50	33,98	30,71	25,53	34,86
T9_B	Nieuwbouw	4,50	33,92	30,68	25,46	34,80
T26_A	Nieuwbouw	1,50	33,84	30,58	25,39	34,72
T8_A	Nieuwbouw	1,50	33,80	30,54	25,34	34,68
T19_A	Nieuwbouw	1,50	33,74	30,48	25,28	34,62
T27_A	Nieuwbouw	1,50	33,74	30,48	25,28	34,62
T25_A	Nieuwbouw	1,50	33,60	30,33	25,14	34,48
T2_E	Nieuwbouw	14,50	33,47	30,31	25,00	34,36
T37_A	Nieuwbouw	1,50	33,44	30,16	24,99	34,32
T35_A	Nieuwbouw	1,50	33,41	30,14	24,95	34,29
T41_B	Nieuwbouw	4,50	33,36	30,14	24,90	34,25

Alle getoonde dB-waarden zijn A-gewogen

Rapport: Resultatentabel
 Model: eerste model
 LAeq totaalresultaten voor toetspunten
 Groep: Heerenduinweg
 Groepsreductie: Nee

Naam						
Toetspunt	Omschrijving	Hoogte	Dag	Avond	Nacht	Lden
T2_C	Nieuwbouw	7,50	33,35	30,12	24,88	34,23
T1_B	Nieuwbouw	4,50	33,33	30,09	24,87	34,21
T36_A	Nieuwbouw	1,50	33,33	30,06	24,88	34,21
T5_E	Nieuwbouw	14,50	33,22	30,15	24,74	34,13
T13_C	Nieuwbouw	7,50	33,21	30,01	24,75	34,10
T31_A	Nieuwbouw	1,50	33,20	29,92	24,75	34,08
T21_A	Nieuwbouw	1,50	33,11	29,83	24,65	33,98
T17_A	Nieuwbouw	1,50	33,00	29,72	24,55	33,88
T22_A	Nieuwbouw	1,50	32,94	29,66	24,49	33,82
T5_B	Nieuwbouw	4,50	32,88	29,67	24,42	33,77
T5_D	Nieuwbouw	11,50	32,77	29,68	24,29	33,68
T39_A	Nieuwbouw	1,50	32,75	29,48	24,30	33,63
T28_A	Nieuwbouw	1,50	32,61	29,32	24,15	33,48
T13_D	Nieuwbouw	11,50	32,59	29,36	24,13	33,47
T20_B	Nieuwbouw	4,50	32,56	29,32	24,10	33,44
T40_A	Nieuwbouw	1,50	32,43	29,17	23,97	33,31
T15_B	Nieuwbouw	4,50	32,39	29,14	23,93	33,27
T10_E	Nieuwbouw	14,50	32,32	29,17	23,85	33,22
T12_D	Nieuwbouw	11,50	32,34	29,10	23,88	33,22
T23_A	Nieuwbouw	1,50	32,32	29,04	23,87	33,20
T9_A	Nieuwbouw	1,50	32,29	29,02	23,83	33,17
T2_B	Nieuwbouw	4,50	32,19	28,94	23,74	33,07
T41_A	Nieuwbouw	1,50	32,12	28,86	23,66	33,00
T1_A	Nieuwbouw	1,50	32,06	28,80	23,60	32,94
T14_B	Nieuwbouw	4,50	32,05	28,82	23,60	32,94
T34_B	Nieuwbouw	4,50	31,85	28,62	23,39	32,73
T11_D	Nieuwbouw	11,50	31,74	28,49	23,28	32,62
T3_C	Nieuwbouw	7,50	31,67	28,45	23,21	32,56
T4_C	Nieuwbouw	7,50	31,60	28,38	23,14	32,49
T2_D	Nieuwbouw	11,50	31,41	28,20	22,95	32,30
T2_A	Nieuwbouw	1,50	31,37	28,10	22,92	32,25
T13_B	Nieuwbouw	4,50	31,31	28,06	22,85	32,19
T16_B	Nieuwbouw	4,50	31,21	27,97	22,75	32,09
T5_A	Nieuwbouw	1,50	31,00	27,74	22,54	31,88
T34_A	Nieuwbouw	1,50	30,95	27,69	22,49	31,83
T20_A	Nieuwbouw	1,50	30,86	27,60	22,41	31,74
T12_C	Nieuwbouw	7,50	30,56	27,29	22,10	31,44
T14_A	Nieuwbouw	1,50	30,48	27,21	22,03	31,36
T13_A	Nieuwbouw	1,50	30,44	27,17	21,98	31,32
T3_B	Nieuwbouw	4,50	30,22	26,96	21,76	31,10
T4_B	Nieuwbouw	4,50	30,07	26,80	21,61	30,95
T15_A	Nieuwbouw	1,50	29,94	26,65	21,49	30,82
T10_C	Nieuwbouw	7,50	29,84	26,55	21,38	30,71
T11_C	Nieuwbouw	7,50	29,79	26,52	21,34	30,67
T12_B	Nieuwbouw	4,50	29,56	26,29	21,10	30,44
T16_A	Nieuwbouw	1,50	29,20	25,93	20,75	30,08
T12_A	Nieuwbouw	1,50	28,99	25,73	20,53	29,87
T3_A	Nieuwbouw	1,50	28,82	25,53	20,37	29,70
T10_B	Nieuwbouw	4,50	28,68	25,39	20,22	29,55
T11_B	Nieuwbouw	4,50	28,67	25,40	20,22	29,55
T10_D	Nieuwbouw	11,50	28,41	25,17	19,95	29,29
T11_A	Nieuwbouw	1,50	28,13	24,87	19,67	29,01
T10_A	Nieuwbouw	1,50	28,05	24,77	19,59	28,92
T4_A	Nieuwbouw	1,50	27,98	24,68	19,53	28,85
T29_A	Nieuwbouw	1,50	--	--	--	--
T29_B	Nieuwbouw	4,50	--	--	--	--
T3_D	Nieuwbouw	11,50	--	--	--	--
T3_E	Nieuwbouw	14,50	--	--	--	--
T30_A	Nieuwbouw	1,50	--	--	--	--

Alle getoonde dB-waarden zijn A-gewogen

Rapport: Resultatentabel
Model: eerste model
LAeq totaalresultaten voor toetspunten
Groep: Heerenduinweg
Groepsreductie: Nee

Naam						
Toetspunt	Omschrijving	Hoogte	Dag	Avond	Nacht	Lden
T30_B	Nieuwbouw	4,50	--	--	--	--
T4_D	Nieuwbouw	11,50	--	--	--	--
T4_E	Nieuwbouw	14,50	--	--	--	--

Alle getoonde dB-waarden zijn A-gewogen

Rapport: Resultatentabel
 Model: eerste model
 LAeq totaalresultaten voor toetspunten
 Groep: Velserveduinweg
 Groepsreductie: Nee

Naam						
Toetspunt	Omschrijving	Hoogte	Dag	Avond	Nacht	Lden
T32_A	Nieuwbouw	1,50	61,37	58,10	51,12	61,63
T33_A	Nieuwbouw	1,50	61,32	58,05	51,07	61,58
T32_B	Nieuwbouw	4,50	61,31	58,04	51,06	61,57
T33_B	Nieuwbouw	4,50	61,25	57,98	51,00	61,51
T38_A	Nieuwbouw	1,50	61,09	57,82	50,84	61,35
T38_B	Nieuwbouw	4,50	61,07	57,80	50,82	61,33
T31_B	Nieuwbouw	4,50	56,68	53,41	46,43	56,94
T28_B	Nieuwbouw	4,50	56,61	53,34	46,36	56,87
T31_A	Nieuwbouw	1,50	56,37	53,10	46,12	56,63
T28_A	Nieuwbouw	1,50	56,31	53,04	46,06	56,57
T39_B	Nieuwbouw	4,50	54,70	51,43	44,45	54,96
T37_B	Nieuwbouw	4,50	54,49	51,21	44,23	54,75
T39_A	Nieuwbouw	1,50	54,13	50,86	43,88	54,39
T37_A	Nieuwbouw	1,50	54,01	50,74	43,76	54,27
T40_B	Nieuwbouw	4,50	49,97	46,69	39,71	50,23
T40_A	Nieuwbouw	1,50	48,56	45,27	38,29	48,81
T23_B	Nieuwbouw	4,50	48,40	45,12	38,14	48,66
T8_D	Nieuwbouw	11,50	48,38	45,10	38,13	48,64
T24_B	Nieuwbouw	4,50	48,25	44,97	37,99	48,51
T7_D	Nieuwbouw	11,50	48,17	44,89	37,91	48,43
T8_E	Nieuwbouw	14,50	48,05	44,77	37,80	48,31
T7_E	Nieuwbouw	14,50	47,97	44,69	37,72	48,23
T8_C	Nieuwbouw	7,50	47,96	44,68	37,71	48,22
T7_C	Nieuwbouw	7,50	47,75	44,47	37,50	48,01
T8_B	Nieuwbouw	4,50	46,89	43,61	36,64	47,15
T7_B	Nieuwbouw	4,50	46,74	43,46	36,49	47,00
T23_A	Nieuwbouw	1,50	46,69	43,41	36,43	46,95
T36_B	Nieuwbouw	4,50	46,62	43,34	36,37	46,88
T24_A	Nieuwbouw	1,50	46,59	43,31	36,33	46,85
T41_B	Nieuwbouw	4,50	46,50	43,22	36,24	46,76
T8_A	Nieuwbouw	1,50	45,97	42,69	35,72	46,23
T7_A	Nieuwbouw	1,50	45,92	42,64	35,67	46,18
T41_A	Nieuwbouw	1,50	45,56	42,28	35,30	45,82
T36_A	Nieuwbouw	1,50	44,94	41,66	34,69	45,20
T9_C	Nieuwbouw	7,50	43,82	40,54	33,56	44,08
T22_B	Nieuwbouw	4,50	43,76	40,48	33,50	44,02
T9_B	Nieuwbouw	4,50	42,73	39,45	32,47	42,99
T22_A	Nieuwbouw	1,50	42,41	39,13	32,15	42,67
T35_B	Nieuwbouw	4,50	42,17	38,89	31,91	42,43
T9_D	Nieuwbouw	11,50	41,93	38,64	31,66	42,18
T1_E	Nieuwbouw	14,50	41,90	38,61	31,63	42,15
T9_E	Nieuwbouw	14,50	41,75	38,46	31,48	42,00
T9_A	Nieuwbouw	1,50	41,69	38,41	31,43	41,95
T1_D	Nieuwbouw	11,50	41,17	37,88	30,90	41,42
T35_A	Nieuwbouw	1,50	40,91	37,62	30,64	41,16
T21_B	Nieuwbouw	4,50	40,46	37,17	30,19	40,71
T1_C	Nieuwbouw	7,50	39,52	36,22	29,25	39,77
T21_A	Nieuwbouw	1,50	39,52	36,23	29,25	39,77
T6_C	Nieuwbouw	7,50	39,37	36,09	29,11	39,63
T26_B	Nieuwbouw	4,50	39,09	35,80	28,82	39,34
T6_D	Nieuwbouw	11,50	38,85	35,57	28,60	39,11
T1_B	Nieuwbouw	4,50	38,65	35,35	28,38	38,90
T6_B	Nieuwbouw	4,50	38,55	35,27	28,29	38,81
T6_A	Nieuwbouw	1,50	38,54	35,26	28,28	38,80
T1_A	Nieuwbouw	1,50	38,45	35,15	28,18	38,70
T26_A	Nieuwbouw	1,50	38,16	34,87	27,89	38,41
T17_B	Nieuwbouw	4,50	37,96	34,66	27,69	38,21
T17_A	Nieuwbouw	1,50	37,83	34,53	27,56	38,08
T27_B	Nieuwbouw	4,50	37,64	34,35	27,37	37,89

Alle getoonde dB-waarden zijn A-gewogen

Rapport: Resultatentabel
 Model: eerste model
 LAeq totaalresultaten voor toetspunten
 Groep: Velserveduinweg
 Groepsreductie: Nee

Naam Toetspunt	Omschrijving	Hoogte	Dag	Avond	Nacht	Lden
T19_B	Nieuwbouw	4,50	37,32	34,01	27,04	37,57
T5_D	Nieuwbouw	11,50	37,25	33,97	26,99	37,51
T19_A	Nieuwbouw	1,50	37,11	33,80	26,83	37,36
T25_B	Nieuwbouw	4,50	37,06	33,74	26,76	37,30
T27_A	Nieuwbouw	1,50	36,98	33,69	26,71	37,23
T18_B	Nieuwbouw	4,50	36,90	33,59	26,61	37,14
T18_A	Nieuwbouw	1,50	36,88	33,58	26,60	37,13
T5_C	Nieuwbouw	7,50	36,80	33,52	26,54	37,06
T2_E	Nieuwbouw	14,50	36,71	33,42	26,45	36,97
T13_C	Nieuwbouw	7,50	36,67	33,37	26,40	36,92
T5_A	Nieuwbouw	1,50	36,57	33,29	26,31	36,83
T13_D	Nieuwbouw	11,50	36,41	33,09	26,11	36,65
T5_B	Nieuwbouw	4,50	36,04	32,76	25,78	36,30
T13_B	Nieuwbouw	4,50	35,83	32,53	25,56	36,08
T25_A	Nieuwbouw	1,50	35,76	32,45	25,47	36,00
T14_A	Nieuwbouw	1,50	35,44	32,15	25,17	35,69
T14_B	Nieuwbouw	4,50	35,27	31,98	25,01	35,53
T13_E	Nieuwbouw	14,50	35,26	31,92	24,95	35,49
T13_A	Nieuwbouw	1,50	35,14	31,83	24,86	35,39
T2_D	Nieuwbouw	11,50	34,96	31,65	24,67	35,20
T6_E	Nieuwbouw	14,50	33,99	30,71	23,74	34,25
T11_E	Nieuwbouw	14,50	33,92	30,54	23,57	34,13
T12_E	Nieuwbouw	14,50	33,40	30,01	23,05	33,61
T5_E	Nieuwbouw	14,50	33,25	29,97	22,99	33,51
T34_A	Nieuwbouw	1,50	32,78	29,49	22,51	33,03
T2_C	Nieuwbouw	7,50	32,40	29,06	22,09	32,63
T2_A	Nieuwbouw	1,50	32,24	28,90	21,93	32,47
T34_B	Nieuwbouw	4,50	31,97	28,68	21,71	32,23
T20_A	Nieuwbouw	1,50	31,93	28,63	21,66	32,18
T2_B	Nieuwbouw	4,50	31,82	28,48	21,51	32,05
T12_D	Nieuwbouw	11,50	31,59	28,18	21,22	31,79
T20_B	Nieuwbouw	4,50	31,32	28,02	21,04	31,57
T11_D	Nieuwbouw	11,50	30,72	27,29	20,33	30,91
T12_C	Nieuwbouw	7,50	29,12	25,70	18,74	29,31
T12_B	Nieuwbouw	4,50	28,24	24,82	17,86	28,43
T12_A	Nieuwbouw	1,50	28,07	24,67	17,71	28,27
T11_C	Nieuwbouw	7,50	27,92	24,49	17,53	28,11
T15_A	Nieuwbouw	1,50	27,09	23,77	16,80	27,33
T15_B	Nieuwbouw	4,50	26,98	23,65	16,67	27,21
T11_B	Nieuwbouw	4,50	26,73	23,33	16,37	26,93
T11_A	Nieuwbouw	1,50	26,49	23,11	16,15	26,70
T10_E	Nieuwbouw	14,50	24,41	21,01	14,05	24,61
T10_D	Nieuwbouw	11,50	23,62	20,20	13,24	23,81
T16_B	Nieuwbouw	4,50	23,23	19,83	12,87	23,43
T4_D	Nieuwbouw	11,50	22,66	19,36	12,38	22,91
T10_C	Nieuwbouw	7,50	22,34	18,92	11,96	22,53
T16_A	Nieuwbouw	1,50	22,22	18,80	11,84	22,41
T4_C	Nieuwbouw	7,50	22,04	18,65	11,68	22,24
T10_B	Nieuwbouw	4,50	21,41	17,98	11,03	21,60
T10_A	Nieuwbouw	1,50	21,31	17,89	10,93	21,50
T3_D	Nieuwbouw	11,50	21,17	17,87	10,90	21,42
T3_C	Nieuwbouw	7,50	21,17	17,77	10,81	21,37
T4_B	Nieuwbouw	4,50	21,05	17,64	10,68	21,25
T3_B	Nieuwbouw	4,50	20,51	17,09	10,13	20,70
T4_A	Nieuwbouw	1,50	20,19	16,76	9,80	20,38
T3_A	Nieuwbouw	1,50	19,95	16,52	9,56	20,14
T4_E	Nieuwbouw	14,50	10,33	6,96	-0,01	10,55
T29_A	Nieuwbouw	1,50	--	--	--	--
T29_B	Nieuwbouw	4,50	--	--	--	--

Alle getoonde dB-waarden zijn A-gewogen

Rapport: Resultatentabel
Model: eerste model
LAeq totaalresultaten voor toetspunten
Groep: Velserduinweg
Groepsreductie: Nee

Naam						
Toetspunt	Omschrijving	Hoogte	Dag	Avond	Nacht	Lden
T3_E	Nieuwbouw	14,50	--	--	--	--
T30_A	Nieuwbouw	1,50	--	--	--	--
T30_B	Nieuwbouw	4,50	--	--	--	--

Alle getoonde dB-waarden zijn A-gewogen

Rapport: Resultatentabel
 Model: eerste model
 LAeq totaalresultaten voor toetspunten
 Groep: Zeeweg
 Groepsreductie: Nee

Naam						
Toetspunt	Omschrijving	Hoogte	Dag	Avond	Nacht	Lden
T6_C	Nieuwbouw	7,50	58,93	55,10	49,51	59,34
T6_B	Nieuwbouw	4,50	58,83	55,00	49,41	59,24
T6_D	Nieuwbouw	11,50	58,75	54,93	49,34	59,17
T6_E	Nieuwbouw	14,50	58,50	54,67	49,08	58,91
T5_C	Nieuwbouw	7,50	58,26	54,44	48,85	58,68
T5_B	Nieuwbouw	4,50	58,16	54,34	48,75	58,58
T5_D	Nieuwbouw	11,50	58,16	54,33	48,74	58,57
T6_A	Nieuwbouw	1,50	58,04	54,22	48,63	58,46
T5_E	Nieuwbouw	14,50	57,99	54,17	48,58	58,41
T5_A	Nieuwbouw	1,50	57,17	53,34	47,76	57,58
T7_C	Nieuwbouw	7,50	55,11	51,28	45,70	55,52
T7_D	Nieuwbouw	11,50	55,09	51,25	45,67	55,50
T7_B	Nieuwbouw	4,50	54,90	51,07	45,49	55,31
T7_E	Nieuwbouw	14,50	54,76	50,93	45,35	55,17
T7_A	Nieuwbouw	1,50	53,81	49,98	44,40	54,22
T8_C	Nieuwbouw	7,50	51,57	47,73	42,15	51,98
T8_D	Nieuwbouw	11,50	51,23	47,39	41,81	51,64
T8_E	Nieuwbouw	14,50	51,21	47,38	41,79	51,62
T8_B	Nieuwbouw	4,50	50,77	46,93	41,35	51,18
T8_A	Nieuwbouw	1,50	49,66	45,82	40,24	50,07
T41_B	Nieuwbouw	4,50	49,20	45,37	39,79	49,61
T40_B	Nieuwbouw	4,50	49,16	45,32	39,74	49,57
T4_E	Nieuwbouw	14,50	49,03	45,24	39,63	49,46
T39_B	Nieuwbouw	4,50	48,84	45,00	39,43	49,25
T4_D	Nieuwbouw	11,50	48,54	44,73	39,13	48,96
T41_A	Nieuwbouw	1,50	48,47	44,63	39,05	48,88
T40_A	Nieuwbouw	1,50	48,43	44,59	39,01	48,84
T4_C	Nieuwbouw	7,50	48,15	44,33	38,74	48,57
T39_A	Nieuwbouw	1,50	48,10	44,26	38,68	48,51
T4_B	Nieuwbouw	4,50	47,67	43,85	38,26	48,09
T4_A	Nieuwbouw	1,50	45,95	42,13	36,54	46,37
T3_D	Nieuwbouw	11,50	44,35	40,53	34,94	44,77
T3_E	Nieuwbouw	14,50	44,10	40,29	34,69	44,52
T3_C	Nieuwbouw	7,50	43,74	39,90	34,32	44,15
T38_B	Nieuwbouw	4,50	43,41	39,56	33,98	43,81
T38_A	Nieuwbouw	1,50	42,84	38,99	33,42	43,25
T9_C	Nieuwbouw	7,50	42,72	38,88	33,30	43,13
T3_B	Nieuwbouw	4,50	42,57	38,74	33,15	42,98
T9_B	Nieuwbouw	4,50	41,75	37,90	32,33	42,16
T33_A	Nieuwbouw	1,50	41,58	37,72	32,15	41,98
T3_A	Nieuwbouw	1,50	41,39	37,56	31,97	41,80
T33_B	Nieuwbouw	4,50	41,39	37,53	31,96	41,79
T9_A	Nieuwbouw	1,50	41,02	37,17	31,59	41,42
T28_B	Nieuwbouw	4,50	40,81	36,92	31,37	41,20
T28_A	Nieuwbouw	1,50	40,73	36,84	31,29	41,12
T32_A	Nieuwbouw	1,50	39,89	36,02	30,46	40,29
T32_B	Nieuwbouw	4,50	39,26	35,39	29,83	39,66
T1_D	Nieuwbouw	11,50	37,62	33,74	28,18	38,01
T12_E	Nieuwbouw	14,50	37,48	33,49	28,00	37,84
T15_B	Nieuwbouw	4,50	36,47	32,58	27,03	36,86
T14_B	Nieuwbouw	4,50	36,46	32,52	27,00	36,84
T1_C	Nieuwbouw	7,50	36,20	32,31	26,76	36,59
T10_E	Nieuwbouw	14,50	36,20	32,21	26,72	36,56
T15_A	Nieuwbouw	1,50	35,97	32,08	26,53	36,36
T13_E	Nieuwbouw	14,50	35,83	31,83	26,35	36,19
T16_A	Nieuwbouw	1,50	35,79	31,92	26,35	36,19
T26_B	Nieuwbouw	4,50	35,79	31,81	26,32	36,15
T14_A	Nieuwbouw	1,50	35,70	31,76	26,24	36,08
T16_B	Nieuwbouw	4,50	35,55	31,66	26,11	35,94

Alle getoonde dB-waarden zijn A-gewogen

Rapport: Resultatentabel
 Model: eerste model
 LAeq totaalresultaten voor toetspunten
 Groep: Zeeweg
 Groepsreductie: Nee

Naam						
Toetspunt	Omschrijving	Hoogte	Dag	Avond	Nacht	Lden
T1_E	Nieuwbouw	14,50	35,54	31,55	26,06	35,90
T12_D	Nieuwbouw	11,50	35,47	31,43	25,97	35,81
T26_A	Nieuwbouw	1,50	35,37	31,39	25,90	35,73
T19_B	Nieuwbouw	4,50	34,84	30,87	25,37	35,21
T27_B	Nieuwbouw	4,50	34,84	30,84	25,36	35,20
T10_D	Nieuwbouw	11,50	34,64	30,61	25,15	34,99
T13_D	Nieuwbouw	11,50	34,57	30,54	25,07	34,91
T19_A	Nieuwbouw	1,50	34,54	30,56	25,06	34,90
T25_B	Nieuwbouw	4,50	34,48	30,44	24,98	34,82
T12_C	Nieuwbouw	7,50	34,26	30,27	24,78	34,62
T27_A	Nieuwbouw	1,50	34,20	30,18	24,71	34,55
T25_A	Nieuwbouw	1,50	33,47	29,40	23,96	33,80
T1_B	Nieuwbouw	4,50	33,30	29,29	23,81	33,65
T24_B	Nieuwbouw	4,50	33,24	29,20	23,75	33,59
T12_B	Nieuwbouw	4,50	33,15	29,18	23,68	33,52
T18_B	Nieuwbouw	4,50	33,17	29,14	23,68	33,52
T12_A	Nieuwbouw	1,50	32,82	28,87	23,36	33,19
T2_C	Nieuwbouw	7,50	32,64	28,70	23,18	33,02
T10_C	Nieuwbouw	7,50	32,32	28,28	22,82	32,66
T13_C	Nieuwbouw	7,50	32,31	28,26	22,81	32,65
T1_A	Nieuwbouw	1,50	32,26	28,22	22,76	32,60
T18_A	Nieuwbouw	1,50	32,00	27,93	22,48	32,33
T2_D	Nieuwbouw	11,50	31,75	27,85	22,30	32,14
T9_D	Nieuwbouw	11,50	31,76	27,83	22,30	32,14
T24_A	Nieuwbouw	1,50	31,71	27,64	22,20	32,04
T23_B	Nieuwbouw	4,50	31,57	27,53	22,07	31,91
T20_B	Nieuwbouw	4,50	31,48	27,45	21,99	31,83
T21_B	Nieuwbouw	4,50	31,47	27,44	21,98	31,82
T22_B	Nieuwbouw	4,50	31,45	27,42	21,96	31,80
T35_B	Nieuwbouw	4,50	31,25	27,23	21,76	31,60
T2_B	Nieuwbouw	4,50	31,09	27,08	21,61	31,44
T13_B	Nieuwbouw	4,50	31,04	27,00	21,54	31,38
T37_B	Nieuwbouw	4,50	30,93	26,89	21,43	31,27
T31_B	Nieuwbouw	4,50	30,89	26,85	21,39	31,23
T36_B	Nieuwbouw	4,50	30,64	26,60	21,14	30,98
T10_B	Nieuwbouw	4,50	30,62	26,59	21,13	30,97
T20_A	Nieuwbouw	1,50	30,46	26,40	20,95	30,79
T34_B	Nieuwbouw	4,50	30,38	26,36	20,90	30,73
T11_D	Nieuwbouw	11,50	30,28	26,26	20,79	30,63
T13_A	Nieuwbouw	1,50	30,25	26,21	20,75	30,59
T35_A	Nieuwbouw	1,50	30,19	26,13	20,68	30,52
T2_A	Nieuwbouw	1,50	30,16	26,12	20,66	30,50
T17_B	Nieuwbouw	4,50	30,15	26,11	20,65	30,49
T23_A	Nieuwbouw	1,50	29,79	25,72	20,28	30,12
T37_A	Nieuwbouw	1,50	29,76	25,70	20,25	30,09
T21_A	Nieuwbouw	1,50	29,69	25,62	20,18	30,02
T22_A	Nieuwbouw	1,50	29,68	25,61	20,17	30,01
T36_A	Nieuwbouw	1,50	29,66	25,59	20,15	29,99
T10_A	Nieuwbouw	1,50	29,55	25,55	20,07	29,91
T34_A	Nieuwbouw	1,50	29,33	25,30	19,83	29,67
T31_A	Nieuwbouw	1,50	29,22	25,16	19,71	29,55
T17_A	Nieuwbouw	1,50	28,59	24,52	19,08	28,92
T11_C	Nieuwbouw	7,50	28,45	24,41	18,96	28,80
T11_B	Nieuwbouw	4,50	27,59	23,54	18,09	27,93
T11_A	Nieuwbouw	1,50	27,14	23,10	17,64	27,48
T2_E	Nieuwbouw	14,50	21,85	17,94	12,40	22,23
T11_E	Nieuwbouw	14,50	19,75	15,74	10,26	20,10
T9_E	Nieuwbouw	14,50	15,06	11,03	5,57	15,41
T29_A	Nieuwbouw	1,50	--	--	--	--

Alle getoonde dB-waarden zijn A-gewogen

Rapport: Resultatentabel
Model: eerste model
LAeq totaalresultaten voor toetspunten
Groep: Zeeweg
Groepsreductie: Nee

Naam						
Toetspunt	Omschrijving	Hoogte	Dag	Avond	Nacht	Lden
T29_B	Nieuwbouw	4,50	--	--	--	--
T30_A	Nieuwbouw	1,50	--	--	--	--
T30_B	Nieuwbouw	4,50	--	--	--	--

Alle getoonde dB-waarden zijn A-gewogen

Rapport: Resultatentabel
 Model: eerste model - fijn 2 laags zoab
 LAeq totaalresultaten voor toetspunten
 Groep: Appelboomstraat
 Groepsreductie: Nee

Naam Toetspunt	Omschrijving	Hoogte	Dag	Avond	Nacht	Lden
T16_A	Nieuwbouw	1,50	47,81	44,49	38,61	48,40
T15_A	Nieuwbouw	1,50	47,65	44,32	38,44	48,24
T16_B	Nieuwbouw	4,50	47,49	44,17	38,29	48,08
T3_A	Nieuwbouw	1,50	47,41	44,09	38,20	48,00
T15_B	Nieuwbouw	4,50	47,37	44,05	38,17	47,96
T3_B	Nieuwbouw	4,50	47,13	43,81	37,93	47,72
T4_A	Nieuwbouw	1,50	47,09	43,77	37,89	47,68
T4_B	Nieuwbouw	4,50	46,78	43,46	37,58	47,37
T3_C	Nieuwbouw	7,50	46,32	43,00	37,11	46,91
T17_B	Nieuwbouw	4,50	46,20	42,88	37,00	46,79
T4_C	Nieuwbouw	7,50	45,98	42,66	36,78	46,57
T17_A	Nieuwbouw	1,50	45,96	42,64	36,76	46,55
T22_B	Nieuwbouw	4,50	45,77	42,44	36,56	46,36
T23_B	Nieuwbouw	4,50	45,73	42,41	36,52	46,32
T21_B	Nieuwbouw	4,50	45,64	42,32	36,44	46,23
T23_A	Nieuwbouw	1,50	45,52	42,20	36,32	46,11
T22_A	Nieuwbouw	1,50	45,45	42,13	36,25	46,04
T21_A	Nieuwbouw	1,50	45,26	41,94	36,06	45,85
T31_B	Nieuwbouw	4,50	45,16	41,84	35,96	45,75
T3_D	Nieuwbouw	11,50	45,15	41,83	35,95	45,74
T31_A	Nieuwbouw	1,50	45,13	41,81	35,92	45,72
T4_D	Nieuwbouw	11,50	44,80	41,48	35,60	45,39
T3_E	Nieuwbouw	14,50	44,33	41,01	35,13	44,92
T4_E	Nieuwbouw	14,50	43,96	40,64	34,76	44,55
T14_B	Nieuwbouw	4,50	42,27	38,94	33,06	42,86
T14_A	Nieuwbouw	1,50	42,18	38,86	32,98	42,77
T2_B	Nieuwbouw	4,50	41,14	37,82	31,94	41,73
T2_C	Nieuwbouw	7,50	40,98	37,66	31,78	41,57
T2_A	Nieuwbouw	1,50	40,82	37,50	31,62	41,41
T24_B	Nieuwbouw	4,50	40,70	37,37	31,49	41,29
T2_D	Nieuwbouw	11,50	40,55	37,23	31,35	41,14
T20_B	Nieuwbouw	4,50	40,40	37,07	31,19	40,99
T24_A	Nieuwbouw	1,50	40,33	37,01	31,13	40,92
T2_E	Nieuwbouw	14,50	39,86	36,54	30,66	40,45
T20_A	Nieuwbouw	1,50	39,65	36,33	30,45	40,24
T18_B	Nieuwbouw	4,50	38,01	34,69	28,80	38,60
T18_A	Nieuwbouw	1,50	36,70	33,38	27,49	37,29
T5_B	Nieuwbouw	4,50	36,48	33,16	27,27	37,07
T5_A	Nieuwbouw	1,50	36,45	33,13	27,25	37,04
T5_C	Nieuwbouw	7,50	36,35	33,03	27,15	36,94
T5_D	Nieuwbouw	11,50	35,93	32,61	26,73	36,52
T5_E	Nieuwbouw	14,50	34,99	31,67	25,79	35,58
T19_B	Nieuwbouw	4,50	32,63	29,31	23,42	33,22
T34_B	Nieuwbouw	4,50	32,52	29,20	23,32	33,11
T6_C	Nieuwbouw	7,50	31,54	28,22	22,34	32,13
T9_E	Nieuwbouw	14,50	31,48	28,16	22,27	32,07
T6_D	Nieuwbouw	11,50	31,46	28,13	22,25	32,05
T6_B	Nieuwbouw	4,50	31,27	27,95	22,07	31,86
T9_D	Nieuwbouw	11,50	31,21	27,89	22,00	31,80
T34_A	Nieuwbouw	1,50	31,03	27,71	21,83	31,62
T19_A	Nieuwbouw	1,50	30,96	27,64	21,75	31,55
T6_E	Nieuwbouw	14,50	30,39	27,07	21,19	30,98
T9_C	Nieuwbouw	7,50	30,24	26,92	21,04	30,83
T6_A	Nieuwbouw	1,50	29,81	26,49	20,61	30,40
T9_B	Nieuwbouw	4,50	29,43	26,10	20,22	30,02
T32_B	Nieuwbouw	4,50	29,14	25,82	19,94	29,73
T35_B	Nieuwbouw	4,50	28,80	25,47	19,59	29,39
T36_B	Nieuwbouw	4,50	28,58	25,26	19,38	29,17
T9_A	Nieuwbouw	1,50	28,24	24,92	19,03	28,83

Alle getoonde dB-waarden zijn A-gewogen

Rapport: Resultatentabel
 Model: eerste model - fijn 2 laags zoab
 LAeq totaalresultaten voor toetspunten
 Groep: Appelboomstraat
 Groepsreductie: Nee

Naam						
Toetspunt	Omschrijving	Hoogte	Dag	Avond	Nacht	Lden
T1_D	Nieuwbouw	11,50	27,79	24,46	18,58	28,38
T35_A	Nieuwbouw	1,50	27,78	24,46	18,58	28,37
T37_B	Nieuwbouw	4,50	27,72	24,39	18,51	28,31
T36_A	Nieuwbouw	1,50	27,59	24,27	18,39	28,18
T1_C	Nieuwbouw	7,50	27,41	24,08	18,20	28,00
T32_A	Nieuwbouw	1,50	27,31	23,99	18,11	27,90
T10_E	Nieuwbouw	14,50	27,30	23,97	18,09	27,89
T37_A	Nieuwbouw	1,50	26,94	23,62	17,74	27,53
T10_D	Nieuwbouw	11,50	26,88	23,56	17,67	27,47
T1_B	Nieuwbouw	4,50	26,33	23,01	17,13	26,92
T1_E	Nieuwbouw	14,50	26,03	22,71	16,82	26,62
T10_C	Nieuwbouw	7,50	25,75	22,43	16,55	26,34
T1_A	Nieuwbouw	1,50	25,46	22,14	16,25	26,05
T11_E	Nieuwbouw	14,50	24,93	21,61	15,73	25,52
T10_B	Nieuwbouw	4,50	24,82	21,50	15,62	25,41
T27_B	Nieuwbouw	4,50	24,58	21,26	15,38	25,17
T11_D	Nieuwbouw	11,50	24,51	21,19	15,31	25,10
T10_A	Nieuwbouw	1,50	24,23	20,91	15,03	24,82
T33_B	Nieuwbouw	4,50	24,07	20,75	14,86	24,66
T25_B	Nieuwbouw	4,50	23,95	20,63	14,75	24,54
T27_A	Nieuwbouw	1,50	23,82	20,49	14,61	24,41
T25_A	Nieuwbouw	1,50	23,65	20,33	14,45	24,24
T26_B	Nieuwbouw	4,50	23,47	20,15	14,26	24,06
T11_C	Nieuwbouw	7,50	23,38	20,06	14,18	23,97
T11_A	Nieuwbouw	1,50	23,12	19,79	13,91	23,71
T26_A	Nieuwbouw	1,50	22,89	19,57	13,69	23,48
T11_B	Nieuwbouw	4,50	22,63	19,31	13,42	23,22
T28_B	Nieuwbouw	4,50	22,62	19,29	13,41	23,21
T33_A	Nieuwbouw	1,50	22,57	19,25	13,37	23,16
T28_A	Nieuwbouw	1,50	22,14	18,82	12,94	22,73
T8_E	Nieuwbouw	14,50	21,84	18,52	12,63	22,43
T13_E	Nieuwbouw	14,50	21,15	17,83	11,94	21,74
T41_B	Nieuwbouw	4,50	20,84	17,52	11,64	21,43
T8_D	Nieuwbouw	11,50	20,34	17,01	11,13	20,93
T7_E	Nieuwbouw	14,50	20,00	16,67	10,79	20,59
T13_D	Nieuwbouw	11,50	19,98	16,66	10,77	20,57
T41_A	Nieuwbouw	1,50	19,64	16,32	10,43	20,23
T13_C	Nieuwbouw	7,50	17,77	14,44	8,56	18,36
T12_E	Nieuwbouw	14,50	17,36	14,04	8,16	17,95
T7_D	Nieuwbouw	11,50	17,31	13,98	8,10	17,90
T13_A	Nieuwbouw	1,50	17,04	13,71	7,83	17,63
T13_B	Nieuwbouw	4,50	16,87	13,54	7,66	17,46
T12_D	Nieuwbouw	11,50	16,55	13,23	7,34	17,14
T8_C	Nieuwbouw	7,50	15,12	11,79	5,91	15,71
T12_C	Nieuwbouw	7,50	14,94	11,61	5,73	15,53
T8_B	Nieuwbouw	4,50	13,88	10,55	4,67	14,47
T7_C	Nieuwbouw	7,50	13,80	10,48	4,59	14,39
T12_B	Nieuwbouw	4,50	13,73	10,41	4,52	14,32
T8_A	Nieuwbouw	1,50	13,56	10,24	4,35	14,15
T12_A	Nieuwbouw	1,50	13,37	10,04	4,16	13,96
T38_B	Nieuwbouw	4,50	13,26	9,94	4,06	13,85
T7_B	Nieuwbouw	4,50	12,93	9,60	3,72	13,52
T7_A	Nieuwbouw	1,50	12,84	9,52	3,63	13,43
T38_A	Nieuwbouw	1,50	12,46	9,13	3,25	13,05
T40_B	Nieuwbouw	4,50	9,79	6,46	0,58	10,38
T40_A	Nieuwbouw	1,50	9,50	6,18	0,29	10,09
T39_A	Nieuwbouw	1,50	8,40	5,07	-0,81	8,99
T39_B	Nieuwbouw	4,50	8,29	4,97	-0,91	8,88
T29_A	Nieuwbouw	1,50	--	--	--	--

Alle getoonde dB-waarden zijn A-gewogen

Rapport: Resultatentabel
Model: eerste model - fijn 2 laags zoab
LAEq totaalresultaten voor toetspunten
Groep: Appelboomstraat
Groepsreductie: Nee

Naam						
Toetspunt	Omschrijving	Hoogte	Dag	Avond	Nacht	Lden
T29_B	Nieuwbouw	4,50	--	--	--	--
T30_A	Nieuwbouw	1,50	--	--	--	--
T30_B	Nieuwbouw	4,50	--	--	--	--

Alle getoonde dB-waarden zijn A-gewogen

Rapport: Resultatentabel
 Model: eerste model - fijn 2 laags zoab
 LAeq totaalresultaten voor toetspunten
 Groep: Velserveduinweg
 Groepsreductie: Nee

Naam						
Toetspunt	Omschrijving	Hoogte	Dag	Avond	Nacht	Lden
T32_A	Nieuwbouw	1,50	55,84	52,50	45,53	56,07
T33_A	Nieuwbouw	1,50	55,79	52,45	45,48	56,02
T32_B	Nieuwbouw	4,50	55,78	52,44	45,47	56,01
T33_B	Nieuwbouw	4,50	55,72	52,38	45,41	55,95
T38_A	Nieuwbouw	1,50	55,56	52,22	45,25	55,79
T38_B	Nieuwbouw	4,50	55,54	52,20	45,23	55,77
T31_B	Nieuwbouw	4,50	51,16	47,81	40,85	51,39
T28_B	Nieuwbouw	4,50	51,08	47,74	40,77	51,31
T31_A	Nieuwbouw	1,50	50,84	47,50	40,53	51,07
T28_A	Nieuwbouw	1,50	50,78	47,44	40,47	51,01
T39_B	Nieuwbouw	4,50	49,17	45,83	38,86	49,40
T37_B	Nieuwbouw	4,50	48,96	45,62	38,66	49,19
T39_A	Nieuwbouw	1,50	48,61	45,27	38,30	48,84
T37_A	Nieuwbouw	1,50	48,48	45,14	38,17	48,71
T40_B	Nieuwbouw	4,50	44,45	41,11	34,15	44,68
T40_A	Nieuwbouw	1,50	43,05	39,69	32,74	43,28
T23_B	Nieuwbouw	4,50	42,91	39,56	32,59	43,14
T8_D	Nieuwbouw	11,50	42,90	39,55	32,58	43,13
T24_B	Nieuwbouw	4,50	42,82	39,47	32,50	43,05
T7_D	Nieuwbouw	11,50	42,69	39,34	32,37	42,92
T8_E	Nieuwbouw	14,50	42,58	39,23	32,26	42,81
T7_E	Nieuwbouw	14,50	42,49	39,14	32,17	42,72
T8_C	Nieuwbouw	7,50	42,48	39,13	32,16	42,71
T7_C	Nieuwbouw	7,50	42,27	38,92	31,95	42,50
T8_B	Nieuwbouw	4,50	41,42	38,07	31,10	41,65
T7_B	Nieuwbouw	4,50	41,27	37,92	30,95	41,50
T23_A	Nieuwbouw	1,50	41,20	37,86	30,89	41,43
T36_B	Nieuwbouw	4,50	41,15	37,80	30,83	41,38
T24_A	Nieuwbouw	1,50	41,14	37,78	30,82	41,36
T41_B	Nieuwbouw	4,50	41,00	37,65	30,68	41,23
T8_A	Nieuwbouw	1,50	40,51	37,16	30,20	40,74
T7_A	Nieuwbouw	1,50	40,47	37,11	30,15	40,69
T41_A	Nieuwbouw	1,50	40,06	36,72	29,75	40,29
T36_A	Nieuwbouw	1,50	39,47	36,12	29,16	39,70
T9_C	Nieuwbouw	7,50	38,39	35,03	28,06	38,61
T22_B	Nieuwbouw	4,50	38,32	34,97	28,00	38,55
T9_B	Nieuwbouw	4,50	37,31	33,95	26,98	37,53
T22_A	Nieuwbouw	1,50	36,99	33,63	26,66	37,21
T35_B	Nieuwbouw	4,50	36,78	33,41	26,45	37,00
T9_D	Nieuwbouw	11,50	36,55	33,19	26,22	36,77
T1_E	Nieuwbouw	14,50	36,51	33,15	26,18	36,73
T9_E	Nieuwbouw	14,50	36,36	32,99	26,03	36,58
T9_A	Nieuwbouw	1,50	36,27	32,91	25,94	36,49
T1_D	Nieuwbouw	11,50	35,82	32,45	25,49	36,04
T35_A	Nieuwbouw	1,50	35,55	32,18	25,21	35,77
T21_B	Nieuwbouw	4,50	35,09	31,73	24,76	35,31
T1_C	Nieuwbouw	7,50	34,22	30,83	23,87	34,43
T21_A	Nieuwbouw	1,50	34,18	30,81	23,85	34,40
T6_C	Nieuwbouw	7,50	33,94	30,58	23,61	34,16
T26_B	Nieuwbouw	4,50	33,80	30,41	23,45	34,01
T6_D	Nieuwbouw	11,50	33,38	30,03	23,06	33,61
T1_B	Nieuwbouw	4,50	33,36	29,97	23,01	33,57
T1_A	Nieuwbouw	1,50	33,16	29,78	22,82	33,37
T6_A	Nieuwbouw	1,50	33,13	29,77	22,80	33,35
T6_B	Nieuwbouw	4,50	33,13	29,77	22,80	33,35
T26_A	Nieuwbouw	1,50	32,88	29,50	22,54	33,09
T17_B	Nieuwbouw	4,50	32,66	29,27	22,31	32,87
T17_A	Nieuwbouw	1,50	32,54	29,16	22,20	32,75
T27_B	Nieuwbouw	4,50	32,36	28,98	22,02	32,57

Alle getoonde dB-waarden zijn A-gewogen

Rapport: Resultatentabel
 Model: eerste model - fijn 2 laagz zoaob
 LAeq totaalresultaten voor toetspunten
 Groep: Velserveduinweg
 Groepsreductie: Nee

Naam						
Toetspunt	Omschrijving	Hoogte	Dag	Avond	Nacht	Lden
T19_B	Nieuwbouw	4,50	32,15	28,75	21,79	32,35
T25_B	Nieuwbouw	4,50	32,07	28,62	21,68	32,25
T19_A	Nieuwbouw	1,50	31,97	28,56	21,60	32,17
T5_D	Nieuwbouw	11,50	31,80	28,44	21,48	32,02
T18_B	Nieuwbouw	4,50	31,76	28,35	21,40	31,96
T18_A	Nieuwbouw	1,50	31,75	28,34	21,38	31,95
T27_A	Nieuwbouw	1,50	31,73	28,33	21,37	31,93
T13_C	Nieuwbouw	7,50	31,49	28,09	21,14	31,70
T5_C	Nieuwbouw	7,50	31,40	28,04	21,08	31,62
T2_E	Nieuwbouw	14,50	31,39	28,01	21,05	31,60
T13_D	Nieuwbouw	11,50	31,40	27,97	21,02	31,59
T5_A	Nieuwbouw	1,50	31,17	27,80	20,84	31,39
T25_A	Nieuwbouw	1,50	30,76	27,33	20,38	30,95
T5_B	Nieuwbouw	4,50	30,64	27,28	20,32	30,86
T13_B	Nieuwbouw	4,50	30,64	27,24	20,29	30,85
T13_E	Nieuwbouw	14,50	30,45	26,99	20,04	30,62
T14_A	Nieuwbouw	1,50	30,09	26,72	19,76	30,31
T13_A	Nieuwbouw	1,50	30,00	26,59	19,63	30,20
T14_B	Nieuwbouw	4,50	29,94	26,56	19,60	30,15
T2_D	Nieuwbouw	11,50	29,82	26,41	19,46	30,02
T11_E	Nieuwbouw	14,50	29,47	25,94	19,00	29,61
T12_E	Nieuwbouw	14,50	29,03	25,49	18,55	29,17
T6_E	Nieuwbouw	14,50	28,52	25,17	18,20	28,75
T5_E	Nieuwbouw	14,50	27,81	24,45	17,49	28,03
T2_C	Nieuwbouw	7,50	27,63	24,16	17,22	27,80
T2_A	Nieuwbouw	1,50	27,48	24,00	17,06	27,65
T34_A	Nieuwbouw	1,50	27,43	24,06	17,10	27,65
T12_D	Nieuwbouw	11,50	27,49	23,91	16,98	27,61
T2_B	Nieuwbouw	4,50	27,10	23,62	16,67	27,26
T20_A	Nieuwbouw	1,50	26,72	23,32	16,36	26,92
T34_B	Nieuwbouw	4,50	26,66	23,27	16,32	26,87
T11_D	Nieuwbouw	11,50	26,69	23,10	16,17	26,80
T20_B	Nieuwbouw	4,50	26,18	22,77	15,81	26,38
T12_C	Nieuwbouw	7,50	25,13	21,54	14,62	25,25
T12_B	Nieuwbouw	4,50	24,24	20,65	13,73	24,36
T12_A	Nieuwbouw	1,50	24,00	20,42	13,49	24,12
T11_C	Nieuwbouw	7,50	23,99	20,40	13,47	24,10
T11_B	Nieuwbouw	4,50	22,67	19,09	12,16	22,79
T11_A	Nieuwbouw	1,50	22,27	18,72	11,79	22,40
T15_A	Nieuwbouw	1,50	22,16	18,71	11,76	22,34
T15_B	Nieuwbouw	4,50	22,10	18,64	11,70	22,28
T10_E	Nieuwbouw	14,50	20,25	16,68	9,75	20,37
T10_D	Nieuwbouw	11,50	19,62	16,03	9,11	19,74
T16_B	Nieuwbouw	4,50	18,99	15,43	8,49	19,12
T10_C	Nieuwbouw	7,50	18,49	14,89	7,96	18,60
T16_A	Nieuwbouw	1,50	18,22	14,63	7,70	18,33
T4_C	Nieuwbouw	7,50	17,81	14,25	7,32	17,94
T10_B	Nieuwbouw	4,50	17,54	13,94	7,01	17,65
T4_D	Nieuwbouw	11,50	17,43	14,04	7,08	17,64
T10_A	Nieuwbouw	1,50	17,35	13,76	6,83	17,46
T3_C	Nieuwbouw	7,50	17,01	13,45	6,52	17,14
T4_B	Nieuwbouw	4,50	17,02	13,44	6,51	17,14
T3_B	Nieuwbouw	4,50	16,52	12,93	6,01	16,64
T4_A	Nieuwbouw	1,50	16,32	12,72	5,79	16,43
T3_A	Nieuwbouw	1,50	16,11	12,50	5,58	16,22
T3_D	Nieuwbouw	11,50	15,99	12,58	5,62	16,19
T4_E	Nieuwbouw	14,50	5,81	2,30	-4,64	5,96
T29_A	Nieuwbouw	1,50	--	--	--	--
T29_B	Nieuwbouw	4,50	--	--	--	--

Alle getoonde dB-waarden zijn A-gewogen



Rapport: Resultatentabel
Model: eerste model - fijn 2 laags zoab
LAEq totaalresultaten voor toetspunten
Groep: Velserveduinweg
Groepsreductie: Nee



Naam						
Toetspunt	Omschrijving	Hoogte	Dag	Avond	Nacht	Lden
T3_E	Nieuwbouw	14,50	--	--	--	--
T30_A	Nieuwbouw	1,50	--	--	--	--
T30_B	Nieuwbouw	4,50	--	--	--	--

Alle getoonde dB-waarden zijn A-gewogen





Bijlage



4 Plot rekenmodel

	Weg
	Toetspunt
	Gebouw



schaal = 1 : 4903



	Weg
	Toetspunt
	Bodemgebied
	Gebouw



schaal = 1 : 4204



